

Tous ces modèles sont exécutables avec les seules pièces contenues dans la boîte N° 3.

L'INITIATION TECHNIQUE DE LA JEUNESSE

offre à tous, grands et petits, la réalisation la plus aisée, la plus exacte, la plus élégante de tous modèles réduits.

Toutes les pièces de BOB sont livrables isolément.

N'importe quel modèle, si important soit-il, peut donc être réalisé en partant de la boîte N° 3, et en y adjoignant les pièces complémentaires utiles.

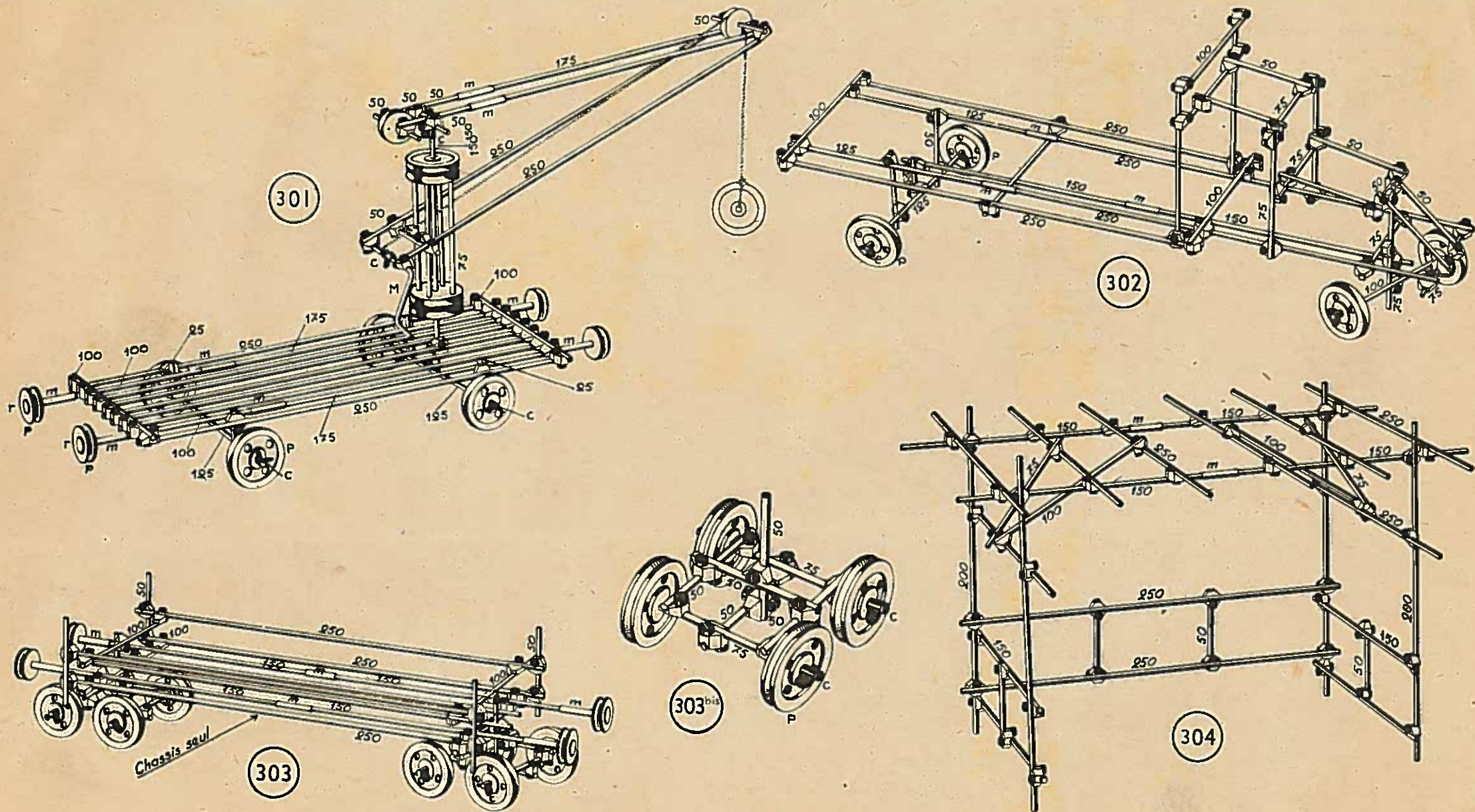

301

Grue sur fruc.

- 43 joints.
- 9 tringles de 250 $\frac{m}{m}$.
- 4 » 175 $\frac{m}{m}$.
- 1 » 150 $\frac{m}{m}$.
- 2 » 125 $\frac{m}{m}$.
- 4 » 100 $\frac{m}{m}$.
- 4 » 75 $\frac{m}{m}$.
- 6 » 50 $\frac{m}{m}$.
- 4 » 25 $\frac{m}{m}$.
- 1 manivelle.
- 8 manchons.
- 6 poulies perforées.
- 2 » de 30 $\frac{m}{m}$.
- 6 » de 18 $\frac{m}{m}$.
- 10 cavaliers.
- 4 rivets.

302

Châssis de camion.

- 48 joints.
- 4 tringles de 250 $\frac{m}{m}$.
- 2 » 150 $\frac{m}{m}$.
- 3 » 125 $\frac{m}{m}$.
- 8 » 100 $\frac{m}{m}$.
- 7 » 75 $\frac{m}{m}$.
- 9 » 50 $\frac{m}{m}$.
- 1 » 25 $\frac{m}{m}$.
- 4 poulies.
- 8 cavaliers.
- 3 manchons.

303

**Truc sur boggies.
(châssis seul)**

- 20 joints.
- 6 tringles de 250 $\frac{m}{m}$.
- 4 » 150 $\frac{m}{m}$.
- 4 » 100 $\frac{m}{m}$.
- 4 » 50 $\frac{m}{m}$.
- 6 manchons.
- 4 rivets.
- 4 poulies de 18 $\frac{m}{m}$.

303 bis

Boggie.

- 10 joints.
- 2 tringles de 75 $\frac{m}{m}$.
- 5 » 50 $\frac{m}{m}$.
- 4 poulies de 30 $\frac{m}{m}$.
- 4 cavaliers.

304

Pergola.

- 48 joints.
- 10 tringles de 250 $\frac{m}{m}$.
- 4 » 200 $\frac{m}{m}$.
- 8 » 150 $\frac{m}{m}$.
- 2 » 100 $\frac{m}{m}$.
- 2 » 75 $\frac{m}{m}$.
- 4 » 50 $\frac{m}{m}$.
- 2 manchons.

Seules, les cotes et désignations des principales tringles et pièces figurent sur ces reproductions de modèles, afin de ne pas les surcharger.

Les autres se déduisent de la nomenclature ci-jointe, et de l'étude du dessin.

Soumettre toute difficulté à BOB qui, par retour, en adressera la solution.

