

Vorlagenbuch

**DUX
UNIVERSAL**



Nr. 102

DUX - UNIVERSAL - METALLBAUKASTEN

Konstruktionsstahlbau

Liebe Jungen,

wer von Euch hat nicht schon mit Bewunderung, Staunen und Begeisterung vor technischen Bauwerken, Brücken, Kranen oder Maschinen gestanden und sich gewünscht, alles, was sich da wuchtig, riesenhaft oder geheimnisvoll aufbaut, genau kennenzulernen oder noch lieber an den vielen sonderbaren und eigenartigen Schaltern, Hebeln, Kurbeln und Rädern der Maschinen oder Autos zu probieren, wie es funktioniert. Gelegenheit dazu gibt es für Euch nur selten und nur für ganz wenige. Alle aber könnt Ihr einen tiefen und interessanten Einblick in die Technik durch den Metallbaukasten DUX-Universal erhalten.

Seht Euch die Modelle im Vorlagenbuch an, sie geben Euch eine ausgezeichnete Einführung in die Welt der Technik. Nach dieser Einführung werdet Ihr in der Lage sein, auch die schwierigsten Maschinen zu verstehen und die genialsten Konstruktionen nachzubauen.

Die ersten Modelle des Vorlagenbuches sind zur Einführung einfach gehalten. Es ist für Euch von Nutzen, wenn Ihr auch diese kleinen Modelle nachbaut, Ihr werdet dann um so leichter immer schönere und schwierigere Modelle bauen können.

Das Vorlagenbuch kann natürlich nicht alles bringen. Es soll Euch auch in erster Linie Anregungen geben, so daß Ihr in die Lage versetzt werdet, Modelle nach eigenen Entwürfen herzustellen. Wenn Euch etwas Schönes und Neues gelingt, dann schickt uns eine Zeichnung oder ein Foto ein, wir interessieren uns sehr für Eure Arbeit und werden besonders gute Einsendungen prämiieren.

DUX-Universal ist der erste Metallbaukasten, der durch eine ideale Verbindung von Tragschienen und Bauplatten die Nachbildung von Fahrzeugen, Maschinen oder Bauwerken in naturgetreuem Flächenbau ermöglicht.

DUX-Universal bringt eine große Zahl neuer praktischer Teile; besonders die DUX-Schnellverbindung, die ein schnelles und leichtes Bauen ermöglicht, wird Euren Beifall finden.

Aus drucktechnischen Gründen konnten die Grundformen und die Erklärung der einzelnen Bauteile nicht auf die ersten Seiten des Vorlagenbuches gebracht werden. Die Grundformen befinden sich auf den Seiten 2 und 3, die Erklärung der Bauteile auf den Seiten 30 und 31 des Vorlagenbuches für DUX-Universal 101.

Da die Kenntnis der Grundformen und der Bauteile sehr wichtig ist, bitten wir Euch, besonders die Anfänger, bevor Ihr mit dem Bauen beginnt, die Seiten 2 und 3 und 30 und 31 des Vorlagenbuches für DUX-Universal 101 sorgfältig durchzulesen.

Es wünscht Euch viel Freude mit DUX-Universal die

DUX - Fabrik MARKES & CO. K.-G., Lüdenscheid / Westfalen



Abb. 204b Befestigung eines Vorderrades

Abb. 204c Lagerung der Hinterradachse

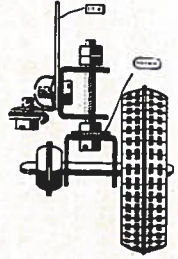
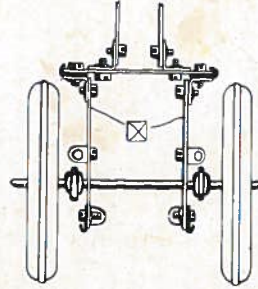

Teile für Modell 204

| | | |
|--------------------|---------------------|---------------------|
| Nr. 1001 = 6 Stück | Nr. 1020 = 4 Stück | Nr. 1036 = 3 Stück |
| Nr. 1004 = 4 Stück | Nr. 1021 = 1 Stück | Nr. 1037 = 1 Stück |
| Nr. 1005 = 8 Stück | Nr. 1022 = 2 Stück | Nr. 1039 = 1 Stück |
| Nr. 1007 = 1 Stück | Nr. 1023 = 3 Stück | Nr. 1040 = 1 Stück |
| Nr. 1008 = 4 Stück | Nr. 1024 = 4 Stück | Nr. 1061 = 6 Stück |
| Nr. 1014 = 4 Stück | Nr. 1025 = 3 Stück | Nr. 1071 = 4 Stück |
| Nr. 1015 = 8 Stück | Nr. 1027 = 2 Stück | Nr. 1072 = 14 Stück |
| Nr. 1016 = 4 Stück | Nr. 1028 = 35 Stück | Nr. 1074 = 2 Stück |
| Nr. 1017 = 2 Stück | Nr. 1029 = 23 Stück | Nr. 1075 = 4 Stück |
| Nr. 1018 = 4 Stück | Nr. 1033 = 97 Stück | Nr. 1076 = 2 Stück |
| Nr. 1019 = 2 Stück | Nr. 1034 = 4 Stück | |



Abb. 204 a Ansicht der lenkbaren Vorderräder



Nr. 204 Abschleppauto

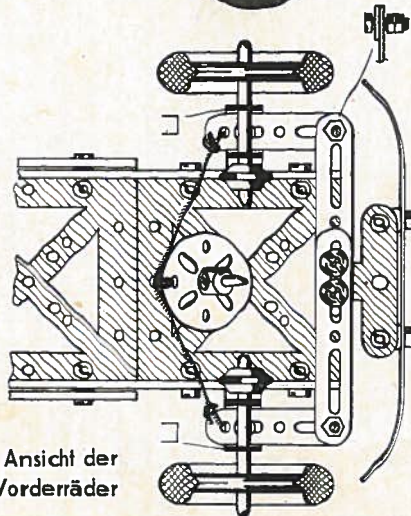
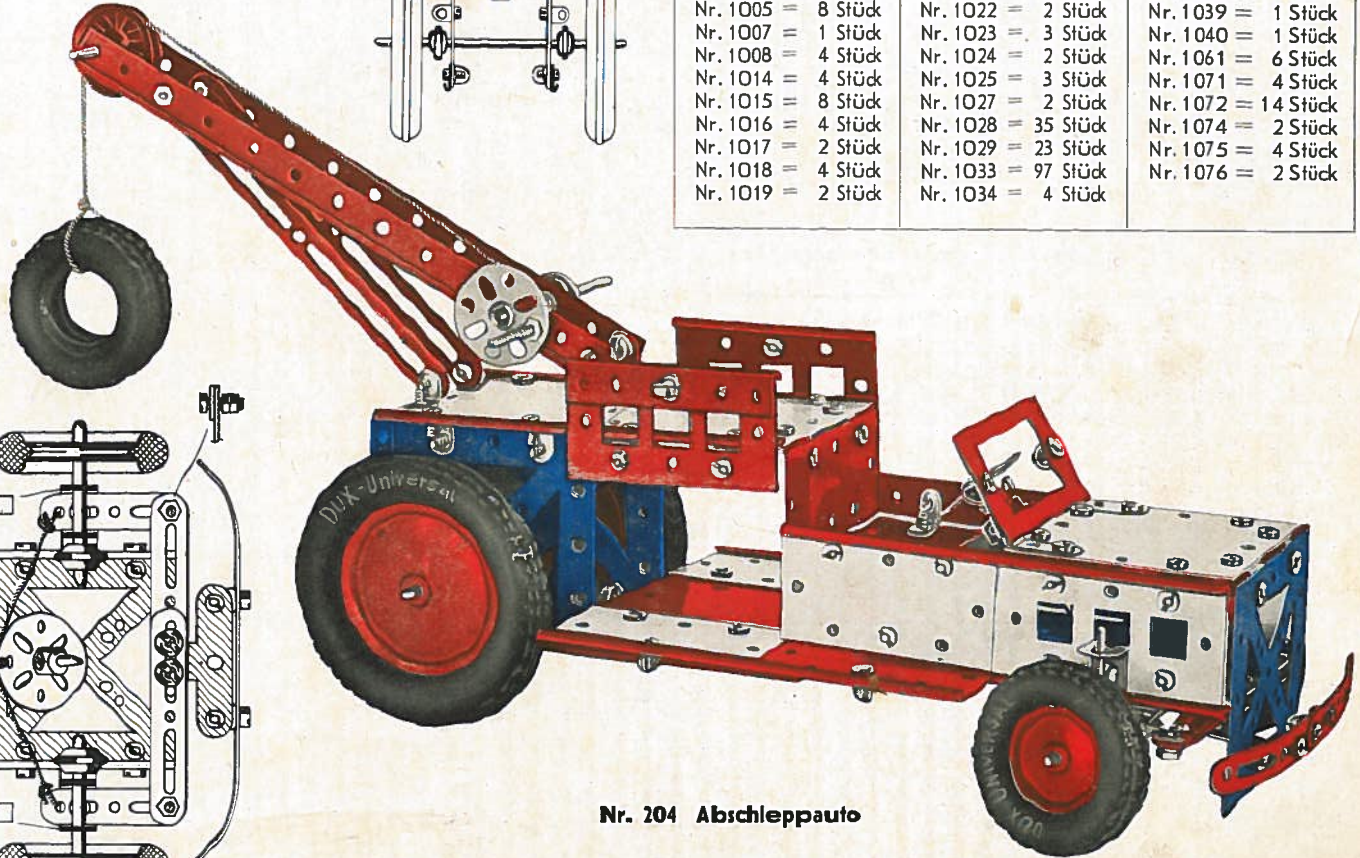

DUX

Modelle aus DUX-Universal-Metallbaukasten Nr. 102 oder Nr. 101 und Nr. 101a

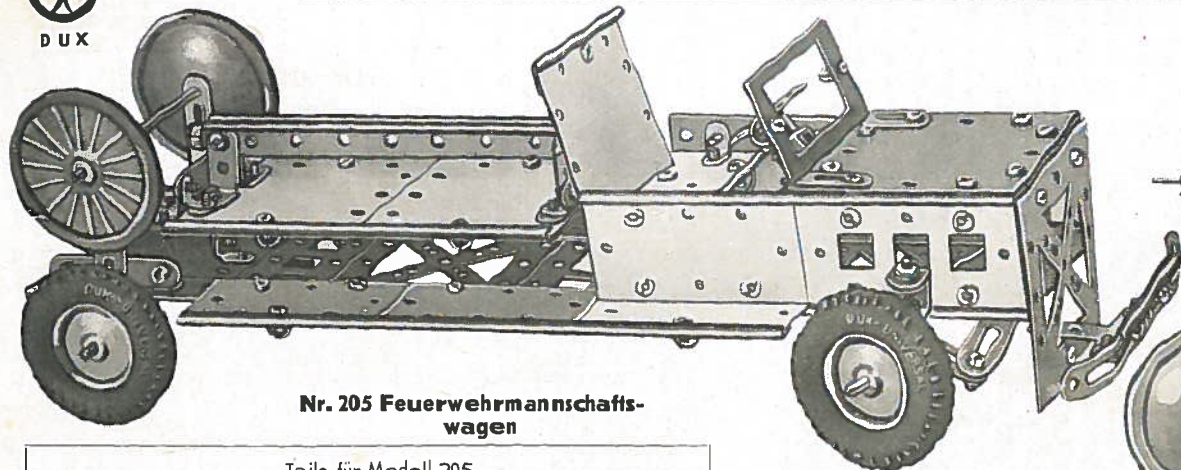

Nr. 205 Feuerwehrmannschaftswagen

Teile für Modell 205

| | | |
|--------------------|----------------------|---------------------|
| Nr. 1001 = 5 Stück | Nr. 1019 = 2 Stück | Nr. 1034 = 4 Stück |
| Nr. 1004 = 4 Stück | Nr. 1020 = 6 Stück | Nr. 1036 = 2 Stück |
| Nr. 1005 = 8 Stück | Nr. 1021 = 6 Stück | Nr. 1037 = 2 Stück |
| Nr. 1007 = 1 Stück | Nr. 1022 = 2 Stück | Nr. 1040 = 1 Stück |
| Nr. 1008 = 4 Stück | Nr. 1023 = 4 Stück | Nr. 1061 = 5 Stück |
| Nr. 1010 = 2 Stück | Nr. 1024 = 2 Stück | Nr. 1071 = 2 Stück |
| Nr. 1014 = 4 Stück | Nr. 1025 = 1 Stück | Nr. 1072 = 10 Stück |
| Nr. 1015 = 8 Stück | Nr. 1027 = 2 Stück | Nr. 1074 = 2 Stück |
| Nr. 1016 = 4 Stück | Nr. 1028 = 33 Stück | Nr. 1075 = 4 Stück |
| Nr. 1017 = 1 Stück | Nr. 1029 = 34 Stück | |
| Nr. 1018 = 4 Stück | Nr. 1033 = 100 Stück | |



Abb. 206a Antrieb der Fräsmaschine

Teile für Modell 206

| |
|---------------------|
| Nr. 1001 = 5 Stück |
| Nr. 1004 = 4 Stück |
| Nr. 1005 = 2 Stück |
| Nr. 1008 = 2 Stück |
| Nr. 1014 = 3 Stück |
| Nr. 1015 = 6 Stück |
| Nr. 1016 = 6 Stück |
| Nr. 1021 = 2 Stück |
| Nr. 1023 = 3 Stück |
| Nr. 1024 = 2 Stück |
| Nr. 1025 = 3 Stück |
| Nr. 1027 = 4 Stück |
| Nr. 1028 = 16 Stück |
| Nr. 1029 = 6 Stück |
| Nr. 1033 = 46 Stück |
| Nr. 1037 = 2 Stück |
| Nr. 1039 = 2 Stück |
| Nr. 1061 = 6 Stück |
| Nr. 1071 = 1 Stück |
| Nr. 1072 = 1 Stück |

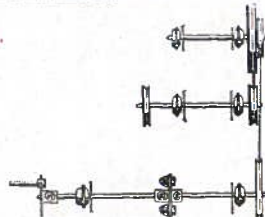
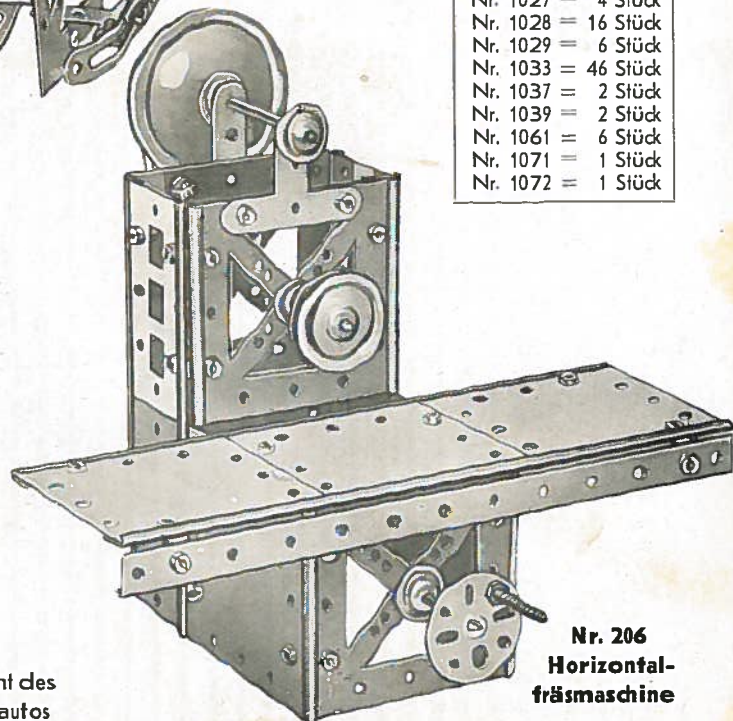

Nr. 206 Horizontalfräsmaschine



Abb. 205a Unteransicht des Feuerwehrautos



Abb. 207b Schnitt durch den Seilzug der Feuerwehrleiter

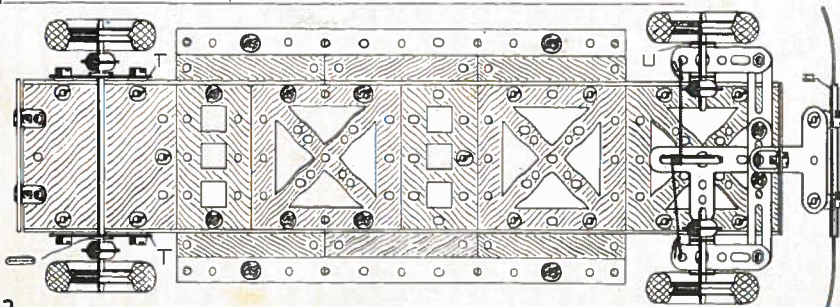

Nr. 207 Feuerwehrleiter mit Anhänger

Die Steuerung und die Befestigung der Vorderräder sind dieselben wie bei Modell Nr. 204.

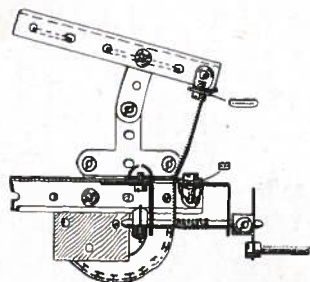
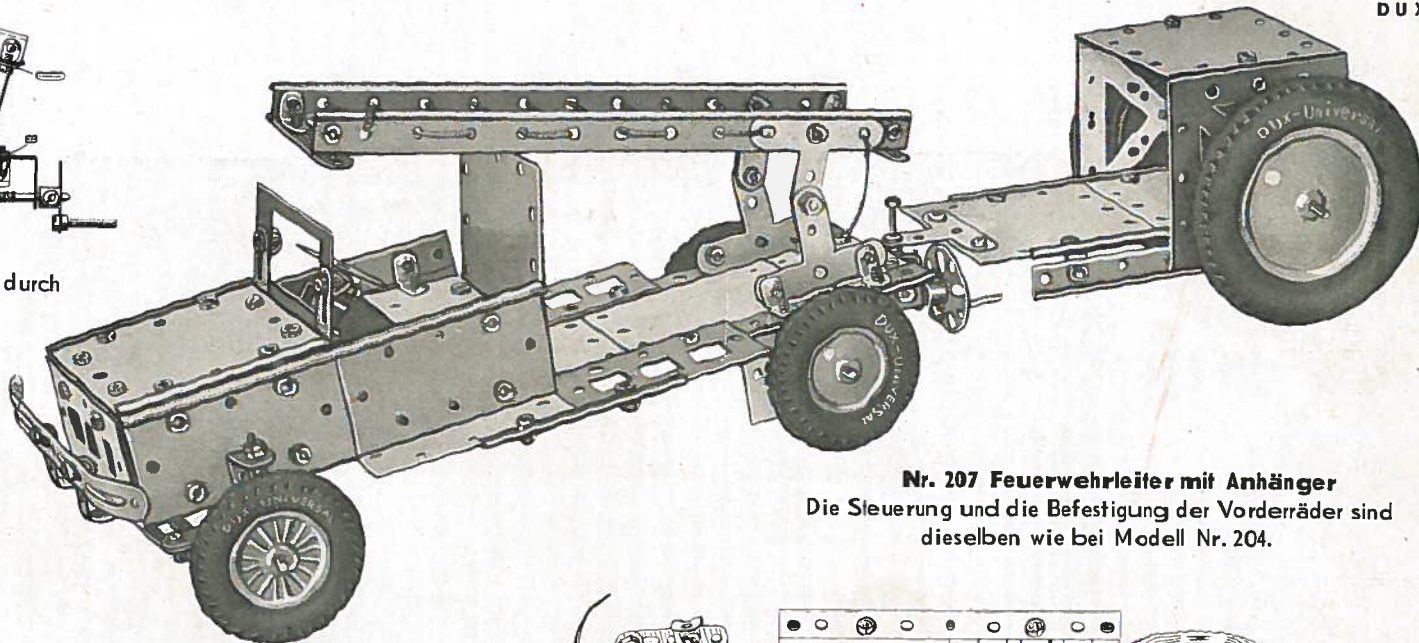
| Teile für Modell 207 | | |
|----------------------|----------------------|---------------------|
| Nr. 1001 = 6 Stück | Nr. 1019 = 2 Stück | Nr. 1034 = 4 Stück |
| Nr. 1004 = 4 Stück | Nr. 1020 = 6 Stück | Nr. 1036 = 3 Stück |
| Nr. 1005 = 8 Stück | Nr. 1021 = 5 Stück | Nr. 1037 = 2 Stück |
| Nr. 1007 = 1 Stück | Nr. 1022 = 2 Stück | Nr. 1040 = 1 Stück |
| Nr. 1008 = 4 Stück | Nr. 1023 = 4 Stück | Nr. 1061 = 6 Stück |
| Nr. 1010 = 2 Stück | Nr. 1024 = 2 Stück | Nr. 1071 = 4 Stück |
| Nr. 1014 = 4 Stück | Nr. 1025 = 3 Stück | Nr. 1072 = 14 Stück |
| Nr. 1015 = 8 Stück | Nr. 1027 = 2 Stück | Nr. 1074 = 4 Stück |
| Nr. 1016 = 6 Stück | Nr. 1028 = 36 Stück | Nr. 1075 = 4 Stück |
| Nr. 1017 = 1 Stück | Nr. 1029 = 24 Stück | Nr. 1076 = 2 Stück |
| Nr. 1018 = 4 Stück | Nr. 1033 = 100 Stück | |



Abb. 207 a Unteransicht des Autos

Es ist zweckmäßig, für die Schienen Nr. 1015 am Trittbrett die Schienen Nr. 1016 zu verwenden, wie es in der Gesamtzeichnung gezeigt ist.

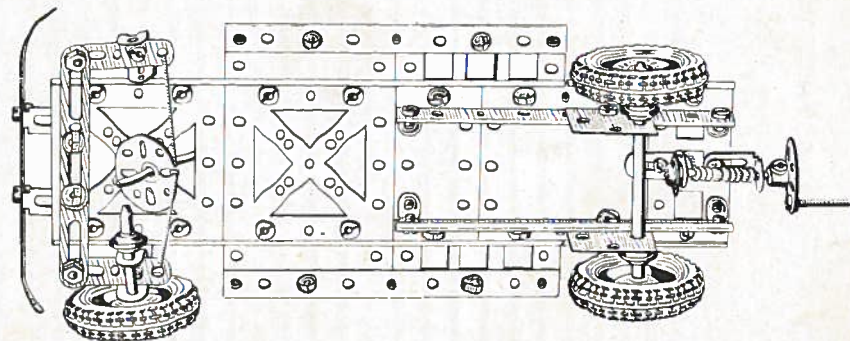
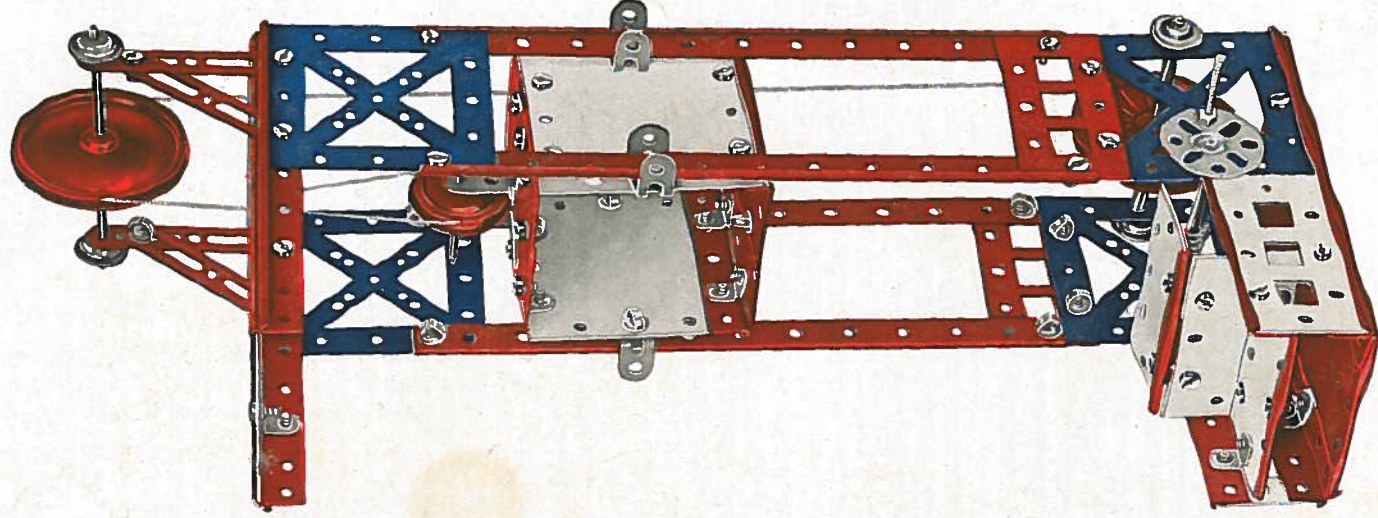

Teile für Modell 208

| | | |
|----------|---|----------|
| Nr. 1001 | = | 5 Stück |
| Nr. 1004 | = | 4 Stück |
| Nr. 1005 | = | 7 Stück |
| Nr. 1007 | = | 2 Stück |
| Nr. 1008 | = | 4 Stück |
| Nr. 1014 | = | 4 Stück |
| Nr. 1015 | = | 8 Stück |
| Nr. 1016 | = | 6 Stück |
| Nr. 1018 | = | 4 Stück |
| Nr. 1020 | = | 2 Stück |
| Nr. 1023 | = | 1 Stück |
| Nr. 1024 | = | 2 Stück |
| Nr. 1025 | = | 1 Stück |
| Nr. 1028 | = | 24 Stück |
| Nr. 1029 | = | 25 Stück |
| Nr. 1033 | = | 73 Stück |
| Nr. 1034 | = | 4 Stück |
| Nr. 1036 | = | 1 Stück |
| Nr. 1037 | = | 3 Stück |
| Nr. 1061 | = | 5 Stück |
| Nr. 1071 | = | 1 Stück |
| Nr. 1072 | = | 1 Stück |

Nr. 208 Aufzug

Die Führung des Fahrstuhlkorbes erfolgt durch U-Stücke. Das Dach des Aufzuges ist aus 1 Stück Nr. 1001 und 2 Stück Nr. 1007 zusammengeschraubt.



Abb. 209 a Schnitt durch den Kopf des Bockkranes



Abb. 209 b Untersicht des Kranauslegers

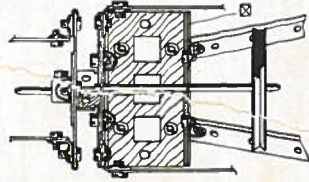

| Teile für Modell 209 | |
|----------------------|------------|
| Nr. 1001 | = 4 Stück |
| Nr. 1004 | = 4 Stück |
| Nr. 1005 | = 4 Stück |
| Nr. 1008 | = 3 Stück |
| Nr. 1014 | = 4 Stück |
| Nr. 1015 | = 8 Stück |
| Nr. 1016 | = 4 Stück |
| Nr. 1017 | = 2 Stück |
| Nr. 1018 | = 4 Stück |
| Nr. 1020 | = 4 Stück |
| Nr. 1021 | = 4 Stück |
| Nr. 1022 | = 1 Stück |
| Nr. 1023 | = 4 Stück |
| Nr. 1024 | = 2 Stück |
| Nr. 1025 | = 3 Stück |
| Nr. 1028 | = 36 Stück |
| Nr. 1029 | = 21 Stück |
| Nr. 1033 | = 93 Stück |
| Nr. 1034 | = 1 Stück |
| Nr. 1036 | = 2 Stück |
| Nr. 1037 | = 1 Stück |
| Nr. 1039 | = 1 Stück |
| Nr. 1040 | = 2 Stück |
| Nr. 1061 | = 6 Stück |
| Nr. 1071 | = 2 Stück |
| Nr. 1072 | = 2 Stück |

Nr. 209 Bockkran

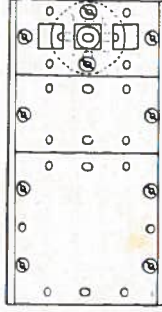
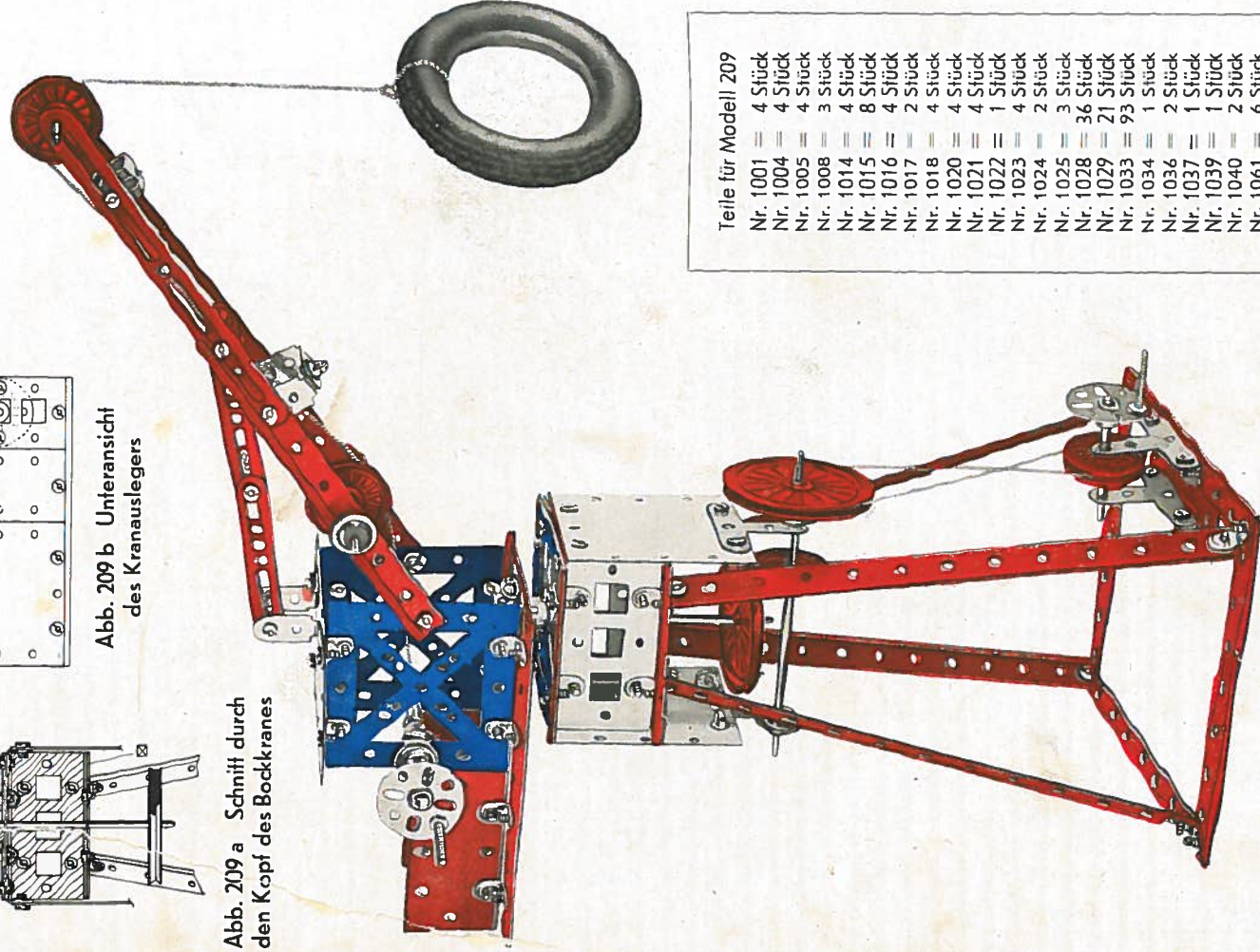
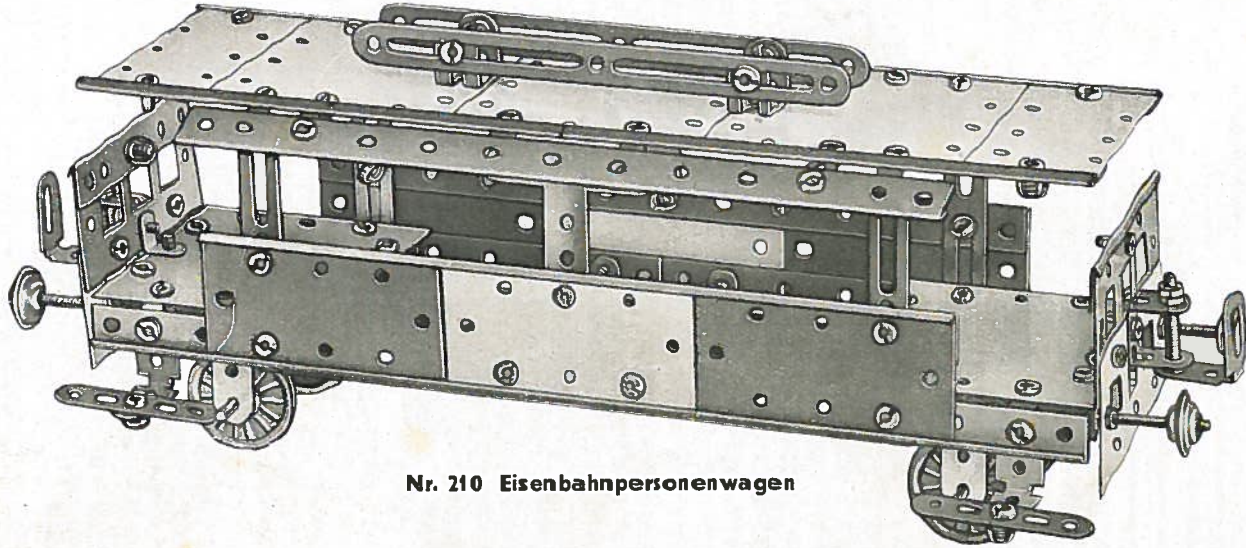

Nr. 210 Eisenbahnpersonenwagen

Teile für Modell 210

| | |
|---------------------|----------------------|
| Nr. 1001 = 6 Stück | Nr. 1020 = 6 Stück |
| Nr. 1004 = 2 Stück | Nr. 1021 = 6 Stück |
| Nr. 1005 = 8 Stück | Nr. 1023 = 4 Stück |
| Nr. 1008 = 4 Stück | Nr. 1027 = 4 Stück |
| Nr. 1010 = 2 Stück | Nr. 1028 = 30 Stück |
| Nr. 1014 = 4 Stück | Nr. 1029 = 32 Stück |
| Nr. 1015 = 8 Stück | Nr. 1033 = 100 Stück |
| Nr. 1016 = 6 Stück | Nr. 1034 = 4 Stück |
| Nr. 1017 = 2 Stück | Nr. 1039 = 2 Stück |
| Nr. 1018 = 4 Stück | Nr. 1061 = 4 Stück |
| Nr. 1019 = 2 Stück | Nr. 1071 = 6 Stück |
| Nr. 1072 = 10 Stück | |



Abb. 210 a Querschnitt des Wagens

Eine Quadratplatte Nr. 1004 ist in der Zeichnung weggelassen, um einen Einblick in das Innere des Wagens zu geben.

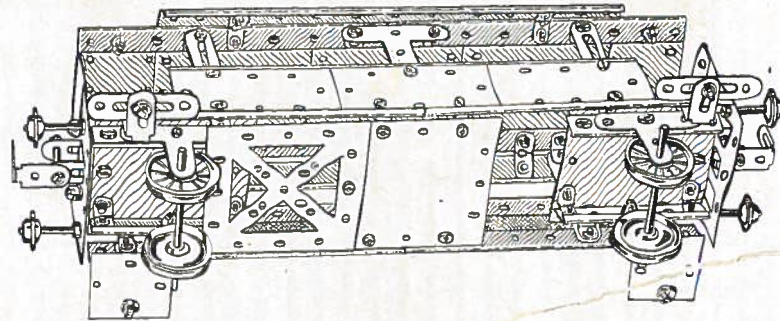

Teile für Modell 211

| | |
|------------|----------|
| Nr. 1001 = | 6 Stück |
| Nr. 1004 = | 4 Stück |
| Nr. 1005 = | 8 Stück |
| Nr. 1007 = | 2 Stück |
| Nr. 1008 = | 4 Stück |
| Nr. 1014 = | 4 Stück |
| Nr. 1015 = | 8 Stück |
| Nr. 1016 = | 6 Stück |
| Nr. 1017 = | 2 Stück |
| Nr. 1018 = | 4 Stück |
| Nr. 1019 = | 2 Stück |
| Nr. 1020 = | 6 Stück |
| Nr. 1021 = | 6 Stück |
| Nr. 1023 = | 4 Stück |
| Nr. 1025 = | 2 Stück |
| Nr. 1028 = | 36 Stück |
| Nr. 1029 = | 25 Stück |
| Nr. 1033 = | 97 Stück |
| Nr. 1034 = | 2 Stück |
| Nr. 1036 = | 1 Stück |
| Nr. 1039 = | 2 Stück |
| Nr. 1061 = | 6 Stück |
| Nr. 1071 = | 1 Stück |
| Nr. 1072 = | 6 Stück |
| Nr. 1074 = | 2 Stück |

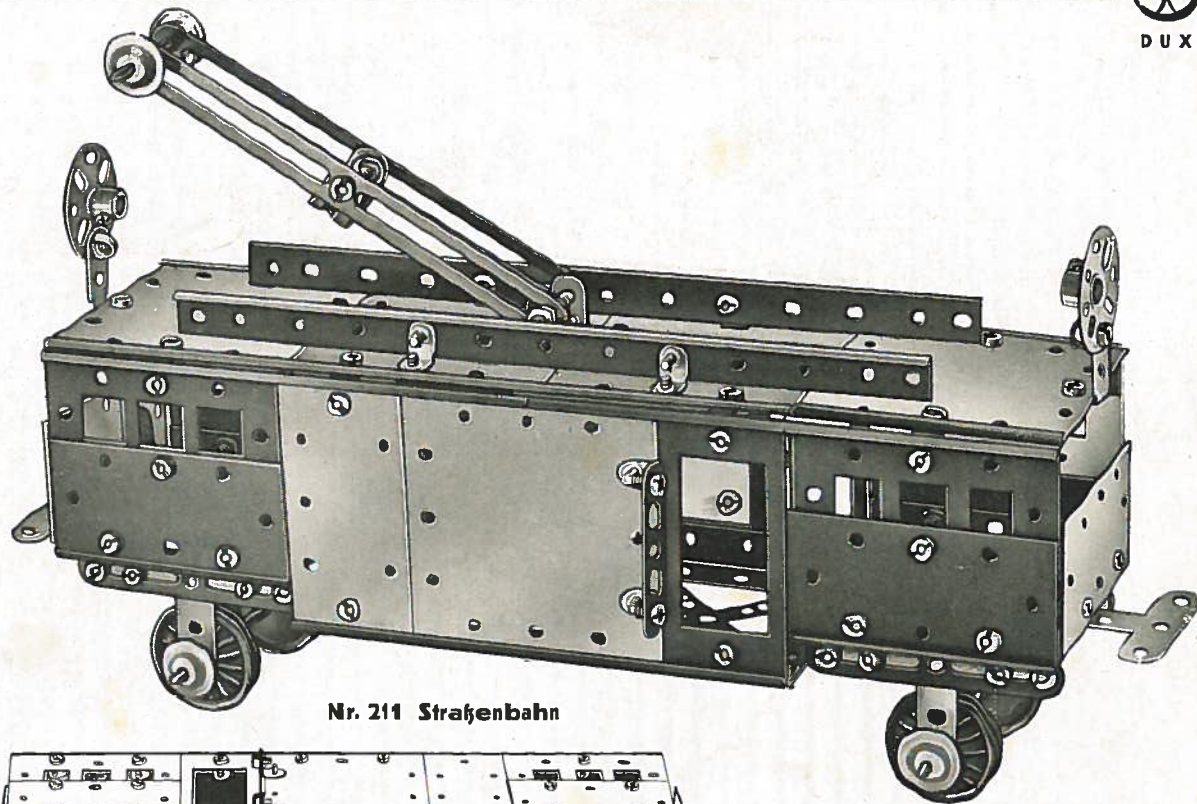

Nr. 211 Straßenbahn



Abb. 211 a Unteransicht der Straßenbahn



Abb. 212 a Steuerung der Vorderräder von unten gesehen

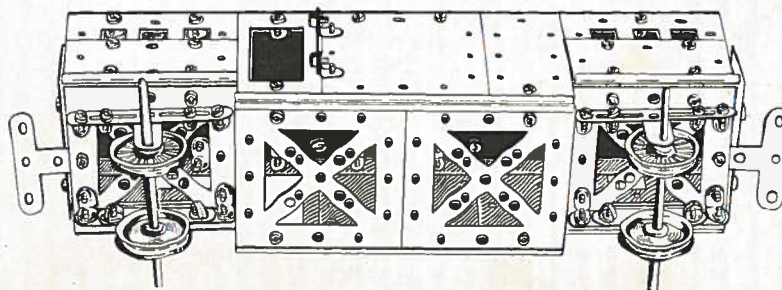

Nr. 212 Traktor

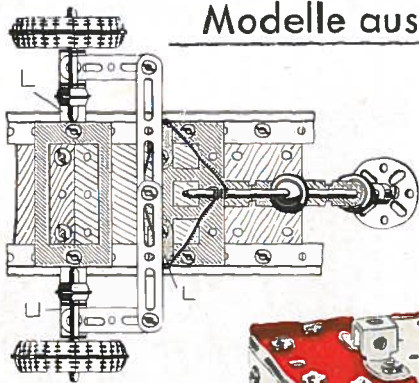
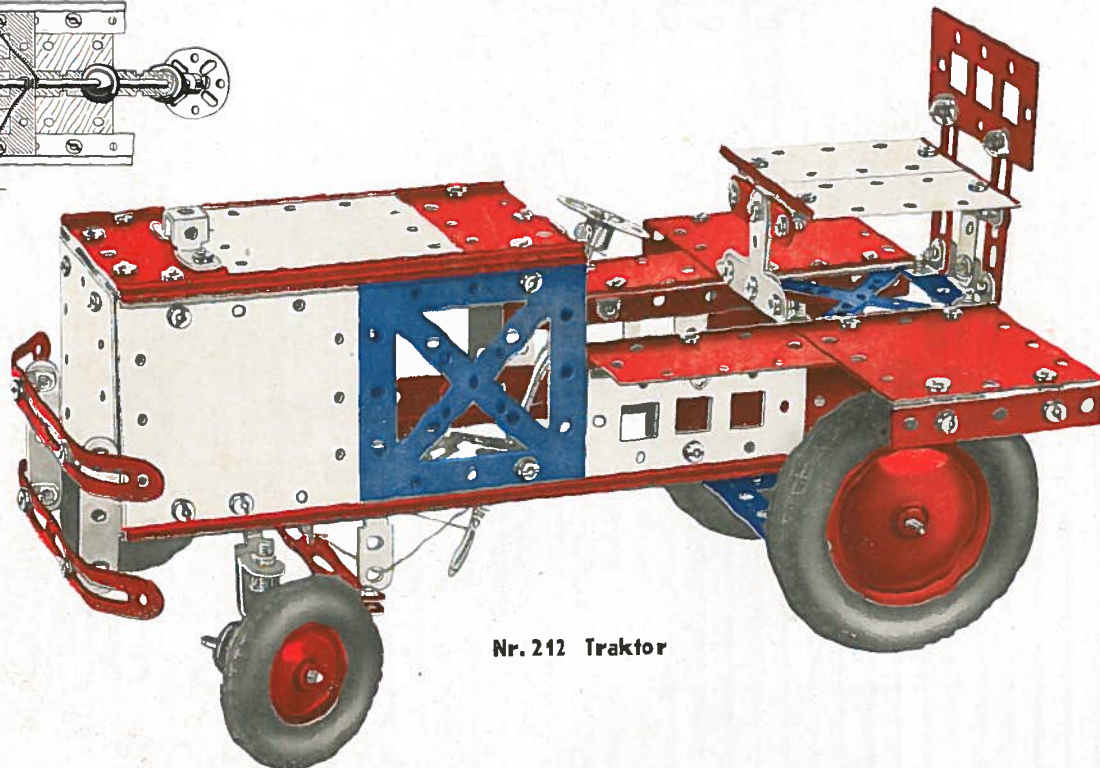

Abb. 212b Steuerwelle

| Teile für Modell 212 | | | | |
|----------------------|--------------------|---------------------|---------------------|---------------------|
| Nr. 1001 = 6 Stück | Nr. 1015 = 8 Stück | Nr. 1021 = 6 Stück | Nr. 1029 = 16 Stück | Nr. 1071 = 3 Stück |
| Nr. 1004 = 4 Stück | Nr. 1016 = 6 Stück | Nr. 1022 = 1 Stück | Nr. 1033 = 92 Stück | Nr. 1072 = 11 Stück |
| Nr. 1005 = 8 Stück | Nr. 1017 = 2 Stück | Nr. 1023 = 2 Stück | Nr. 1034 = 4 Stück | Nr. 1074 = 2 Stück |
| Nr. 1007 = 2 Stück | Nr. 1018 = 4 Stück | Nr. 1024 = 2 Stück | Nr. 1036 = 2 Stück | Nr. 1075 = 2 Stück |
| Nr. 1008 = 4 Stück | Nr. 1019 = 2 Stück | Nr. 1025 = 1 Stück | Nr. 1040 = 2 Stück | Nr. 1076 = 2 Stück |
| Nr. 1014 = 4 Stück | Nr. 1020 = 6 Stück | Nr. 1028 = 38 Stück | Nr. 1061 = 5 Stück | |

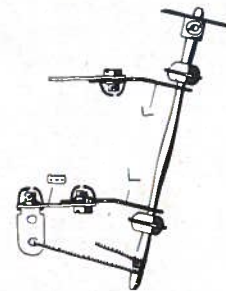

Abb. 212c Befestigung eines Vorderrades

Teile für Modell 213

- Nr. 1001 = 6 Stück
- Nr. 1004 = 4 Stück
- Nr. 1005 = 8 Stück
- Nr. 1007 = 2 Stück
- Nr. 1008 = 4 Stück
- Nr. 1010 = 2 Stück
- Nr. 1014 = 4 Stück
- Nr. 1015 = 8 Stück
- Nr. 1016 = 6 Stück
- Nr. 1017 = 2 Stück

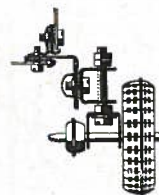
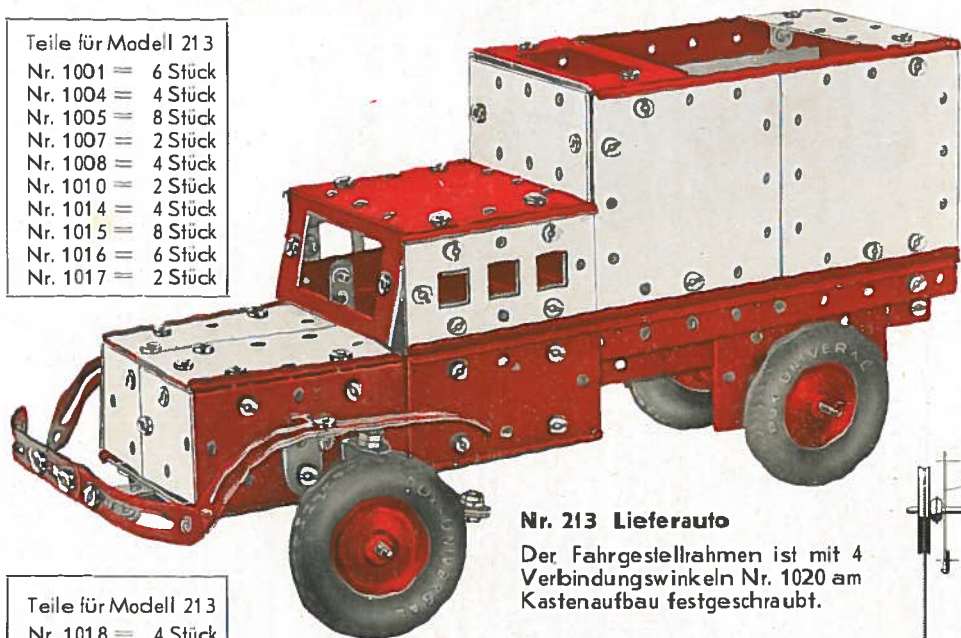

Nr. 213 Lieferauto

Der Fahrgestellrahmen ist mit 4 Verbindungswinkeln Nr. 1020 am Kastenaufbau festgeschraubt.

Teile für Modell 213

- Nr. 1018 = 4 Stück
- Nr. 1019 = 2 Stück
- Nr. 1020 = 6 Stück
- Nr. 1021 = 2 Stück
- Nr. 1023 = 4 Stück
- Nr. 1027 = 6 Stück
- Nr. 1028 = 30 Stück
- Nr. 1029 = 20 Stück
- Nr. 1033 = 92 Stück
- Nr. 1034 = 4 Stück
- Nr. 1036 = 2 Stück
- Nr. 1037 = 1 Stück
- Nr. 1061 = 4 Stück
- Nr. 1071 = 2 Stück
- Nr. 1072 = 10 Stück
- Nr. 1074 = 2 Stück
- Nr. 1075 = 4 Stück

Teile für Modell 214

- | | |
|--------------------|---------------------|
| Nr. 1001 = 5 Stück | Nr. 1024 = 2 Stück |
| Nr. 1004 = 4 Stück | Nr. 1025 = 3 Stück |
| Nr. 1005 = 4 Stück | Nr. 1028 = 28 Stück |
| Nr. 1007 = 2 Stück | Nr. 1029 = 21 Stück |
| Nr. 1008 = 4 Stück | Nr. 1033 = 77 Stück |
| Nr. 1014 = 4 Stück | Nr. 1034 = 4 Stück |
| Nr. 1015 = 8 Stück | Nr. 1039 = 2 Stück |
| Nr. 1016 = 4 Stück | Nr. 1040 = 1 Stück |
| Nr. 1018 = 2 Stück | Nr. 1061 = 4 Stück |
| Nr. 1021 = 2 Stück | Nr. 1071 = 3 Stück |
| Nr. 1022 = 2 Stück | Nr. 1072 = 6 Stück |
| Nr. 1023 = 2 Stück | |



Abb. 214b
Kurbelwelle der Presse



Abb. 214a
Antriebswelle der Exzenterpresse

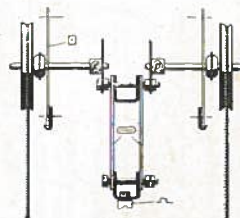

Nr. 214 Exzenterpresse

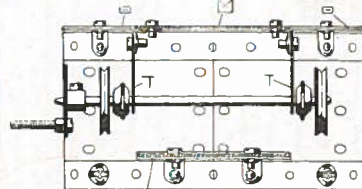
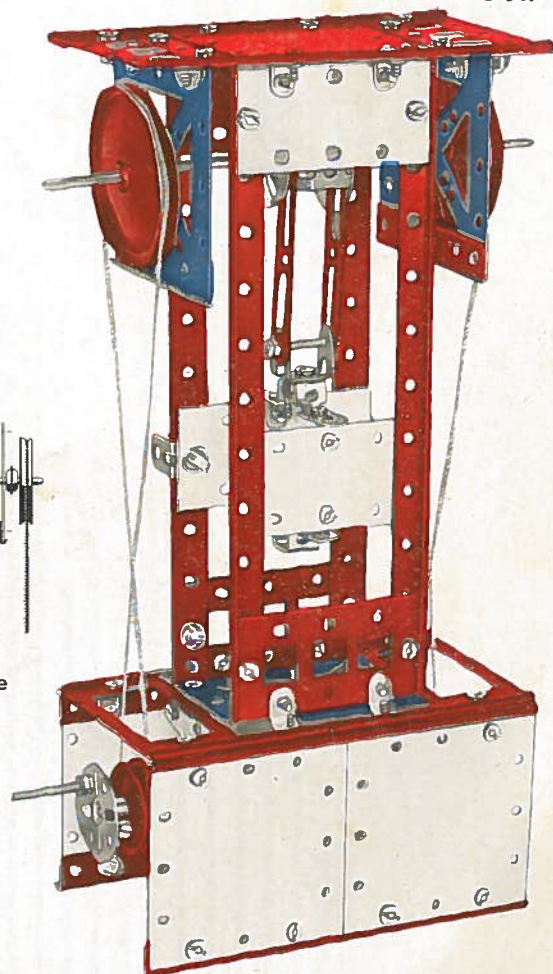

Abb. 215 a Schnitt durch den Kran



Teile für Modell 215

| | | |
|----------|---|----------|
| Nr. 1001 | = | 6 Stück |
| Nr. 1004 | = | 4 Stück |
| Nr. 1005 | = | 8 Stück |
| Nr. 1007 | = | 1 Stück |
| Nr. 1008 | = | 4 Stück |
| Nr. 1010 | = | 2 Stück |
| Nr. 1014 | = | 4 Stück |
| Nr. 1015 | = | 8 Stück |
| Nr. 1016 | = | 4 Stück |
| Nr. 1017 | = | 2 Stück |
| Nr. 1018 | = | 4 Stück |
| Nr. 1019 | = | 2 Stück |
| Nr. 1020 | = | 5 Stück |
| Nr. 1021 | = | 6 Stück |
| Nr. 1022 | = | 2 Stück |
| Nr. 1023 | = | 4 Stück |
| Nr. 1024 | = | 2 Stück |
| Nr. 1025 | = | 3 Stück |
| Nr. 1028 | = | 38 Stück |
| Nr. 1029 | = | 23 Stück |
| Nr. 1033 | = | 99 Stück |
| Nr. 1034 | = | 4 Stück |
| Nr. 1036 | = | 3 Stück |
| Nr. 1037 | = | 3 Stück |
| Nr. 1039 | = | 1 Stück |
| Nr. 1040 | = | 1 Stück |
| Nr. 1061 | = | 6 Stück |
| Nr. 1071 | = | 4 Stück |
| Nr. 1072 | = | 13 Stück |
| Nr. 1074 | = | 3 Stück |
| Nr. 1075 | = | 2 Stück |
| Nr. 1076 | = | 2 Stück |

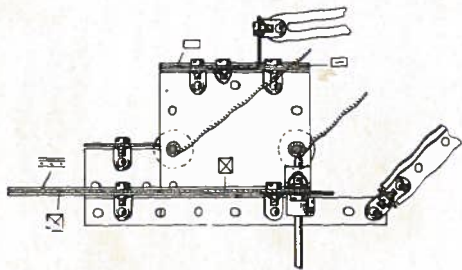
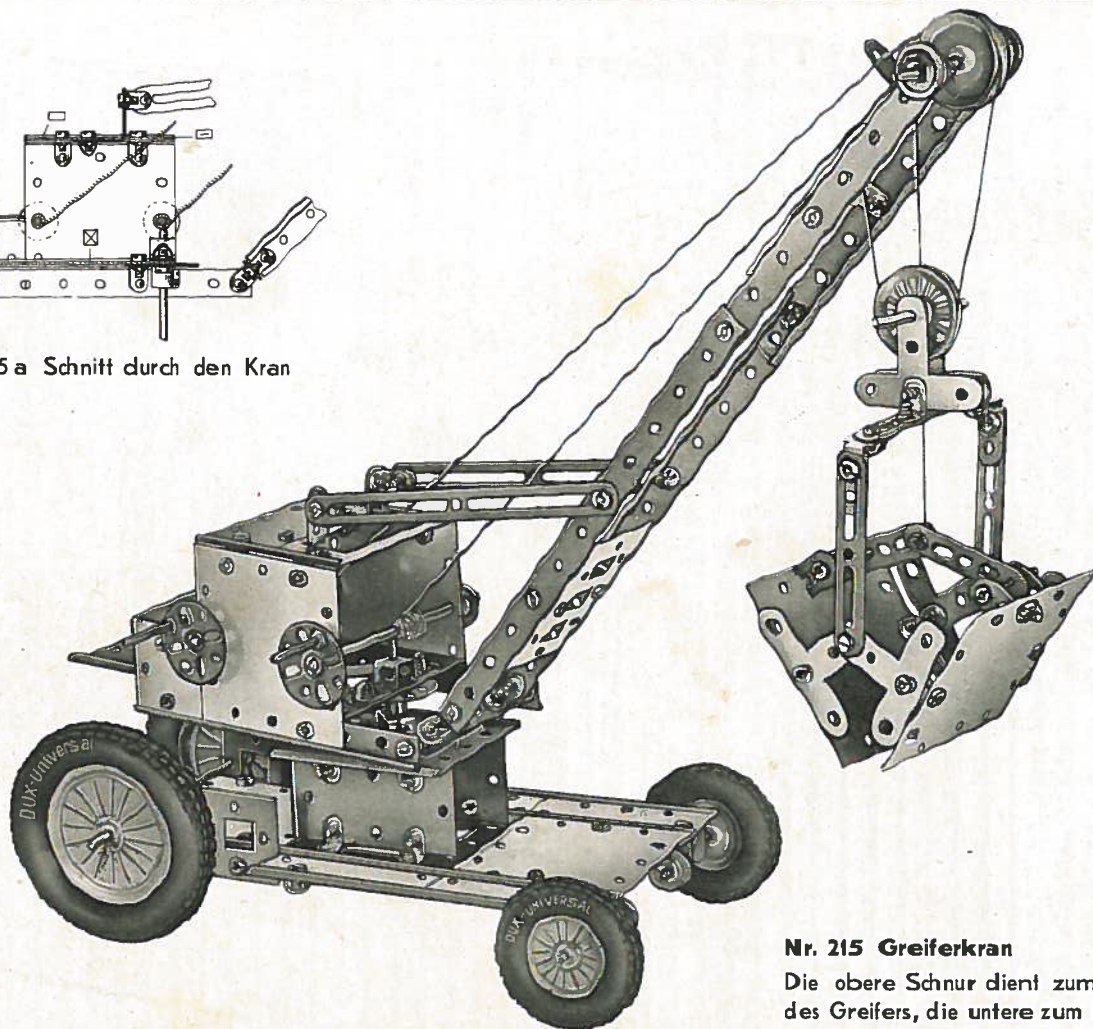
Nr. 215 Greiferkran

Die obere Schnur dient zum Heben und Senken des Greifers, die untere zum Öffnen und Schließen



D U X

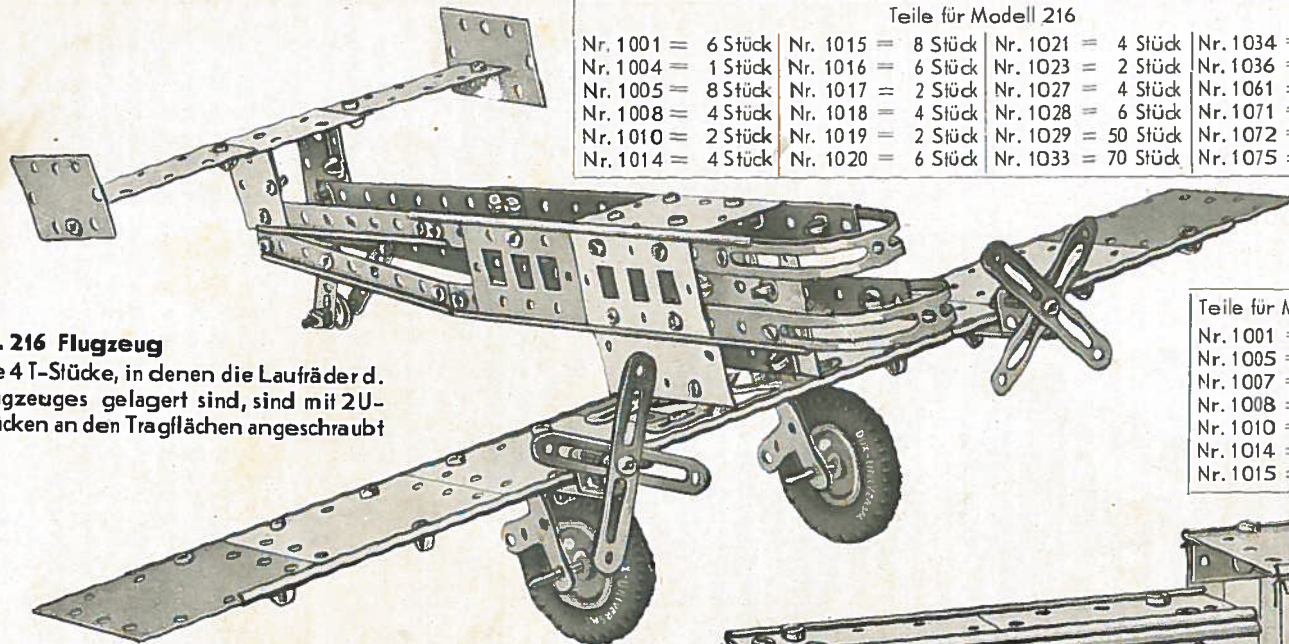

Nr. 216 Flugzeug

Die 4 T-Stücke, in denen die Laufräder d. Flugzeuges gelagert sind, sind mit 2U-Stücken an den Tragflächen angeschraubt

Teile für Modell 216

| | | | |
|--------------------|--------------------|---------------------|--------------------|
| Nr. 1001 = 6 Stück | Nr. 1015 = 8 Stück | Nr. 1021 = 4 Stück | Nr. 1034 = 4 Stück |
| Nr. 1004 = 1 Stück | Nr. 1016 = 6 Stück | Nr. 1023 = 2 Stück | Nr. 1036 = 2 Stück |
| Nr. 1005 = 8 Stück | Nr. 1017 = 2 Stück | Nr. 1027 = 4 Stück | Nr. 1061 = 1 Stück |
| Nr. 1008 = 4 Stück | Nr. 1018 = 4 Stück | Nr. 1028 = 6 Stück | Nr. 1071 = 3 Stück |
| Nr. 1010 = 2 Stück | Nr. 1019 = 2 Stück | Nr. 1029 = 50 Stück | Nr. 1072 = 8 Stück |
| Nr. 1014 = 4 Stück | Nr. 1020 = 6 Stück | Nr. 1033 = 70 Stück | Nr. 1075 = 2 Stück |

Teile für Modell 217

| | |
|--------------------|---------------------|
| Nr. 1001 = 6 Stück | Nr. 1033 = 99 Stück |
| Nr. 1005 = 8 Stück | Nr. 1034 = 2 Stück |
| Nr. 1007 = 2 Stück | Nr. 1036 = 2 Stück |
| Nr. 1008 = 4 Stück | Nr. 1039 = 1 Stück |
| Nr. 1010 = 2 Stück | Nr. 1061 = 4 Stück |
| Nr. 1014 = 4 Stück | Nr. 1071 = 6 Stück |
| Nr. 1015 = 8 Stück | Nr. 1072 = 10 Stück |

Teile für Modell 217

| |
|---------------------|
| Nr. 1016 = 6 Stück |
| Nr. 1017 = 2 Stück |
| Nr. 1018 = 4 Stück |
| Nr. 1019 = 2 Stück |
| Nr. 1020 = 6 Stück |
| Nr. 1021 = 6 Stück |
| Nr. 1023 = 4 Stück |
| Nr. 1024 = 2 Stück |
| Nr. 1027 = 4 Stück |
| Nr. 1028 = 40 Stück |
| Nr. 1029 = 11 Stück |
| Nr. 1033 = 99 Stück |
| Nr. 1034 = 2 Stück |
| Nr. 1036 = 2 Stück |
| Nr. 1039 = 1 Stück |
| Nr. 1061 = 4 Stück |
| Nr. 1071 = 6 Stück |
| Nr. 1072 = 10 Stück |



Abb. 217 a Diesellokomotive von unten gesehen



Nr. 217 Diesellokomotive

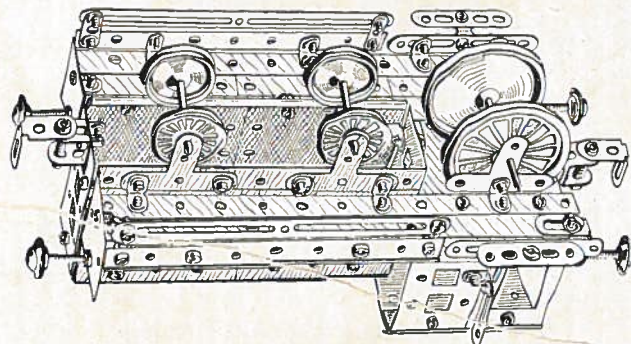
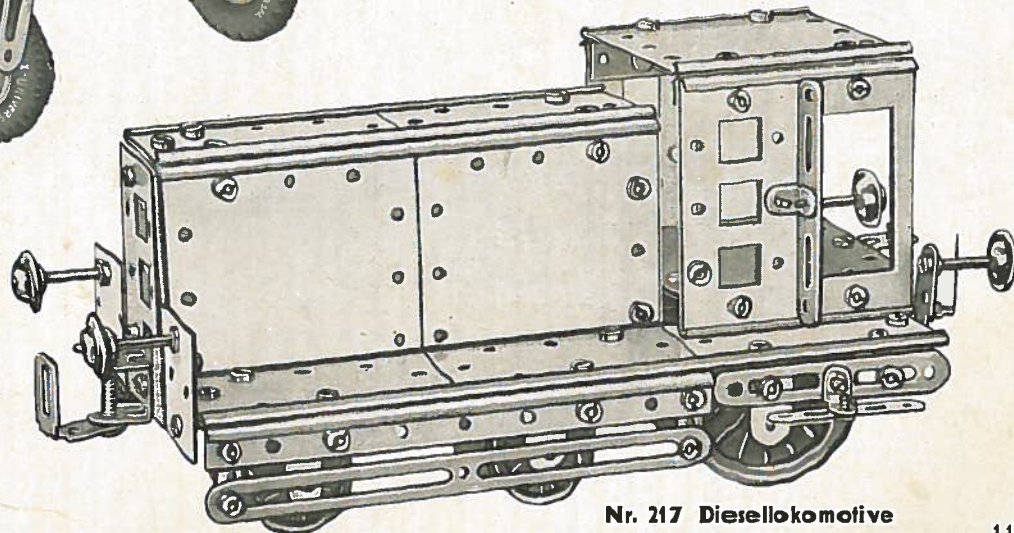
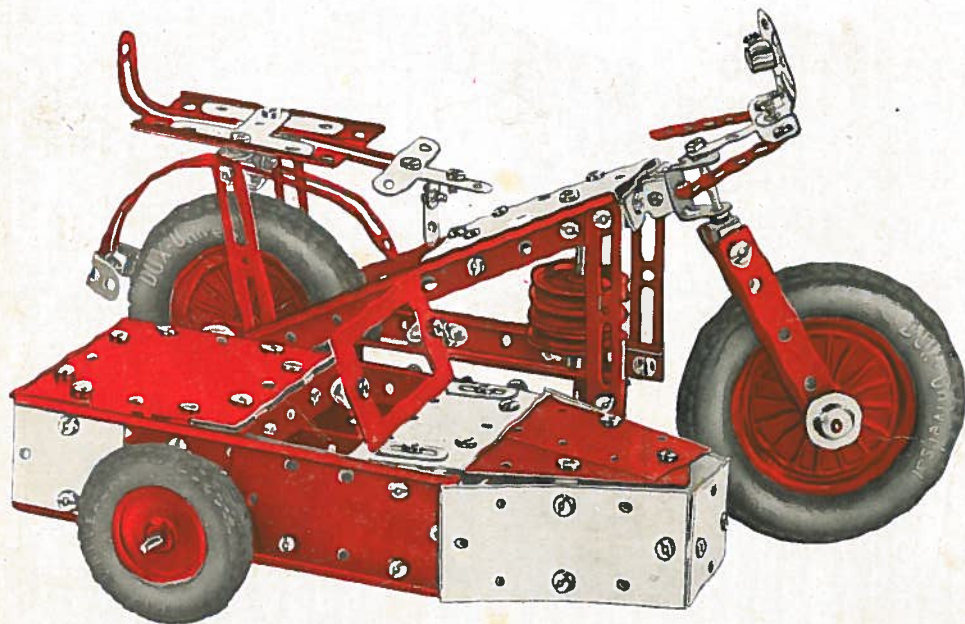

Nr. 218 Motorrad mit Beiwagen

Teile für Modell 218

| | |
|--------------------|---------------------|
| Nr. 1001 = 2 Stück | Nr. 1023 = 4 Stück |
| Nr. 1004 = 1 Stück | Nr. 1024 = 2 Stück |
| Nr. 1005 = 8 Stück | Nr. 1025 = 2 Stück |
| Nr. 1007 = 1 Stück | Nr. 1028 = 36 Stück |
| Nr. 1008 = 4 Stück | Nr. 1029 = 24 Stück |
| Nr. 1010 = 2 Stück | Nr. 1033 = 96 Stück |
| Nr. 1015 = 8 Stück | Nr. 1034 = 2 Stück |
| Nr. 1016 = 6 Stück | Nr. 1036 = 2 Stück |
| Nr. 1017 = 2 Stück | Nr. 1039 = 1 Stück |
| Nr. 1018 = 4 Stück | Nr. 1040 = 1 Stück |
| Nr. 1019 = 2 Stück | Nr. 1061 = 5 Stück |
| Nr. 1020 = 6 Stück | Nr. 1071 = 1 Stück |
| Nr. 1021 = 6 Stück | Nr. 1072 = 3 Stück |
| Nr. 1022 = 2 Stück | Nr. 1075 = 1 Stück |
| Nr. 1076 = 2 Stück | |



Abb. 218a Unteransicht des Motorrades



Teile für Modell 219

| |
|---------------------|
| Nr. 1001 = 3 Stück |
| Nr. 1004 = 4 Stück |
| Nr. 1005 = 8 Stück |
| Nr. 1008 = 4 Stück |
| Nr. 1014 = 4 Stück |
| Nr. 1015 = 8 Stück |
| Nr. 1016 = 6 Stück |
| Nr. 1017 = 2 Stück |
| Nr. 1020 = 4 Stück |
| Nr. 1022 = 1 Stück |
| Nr. 1023 = 4 Stück |
| Nr. 1024 = 1 Stück |
| Nr. 1025 = 3 Stück |
| Nr. 1028 = 28 Stück |
| Nr. 1029 = 16 Stück |
| Nr. 1033 = 72 Stück |
| Nr. 1034 = 1 Stück |
| Nr. 1037 = 3 Stück |
| Nr. 1039 = 2 Stück |
| Nr. 1061 = 6 Stück |
| Nr. 1071 = 5 Stück |
| Nr. 1072 = 10 Stück |

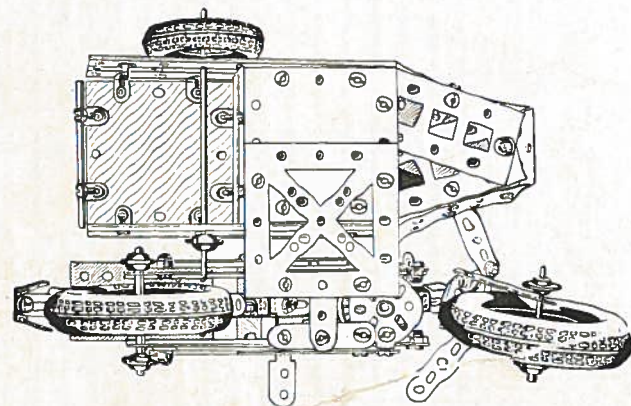

Abb. 219 a Drehscheibe des Kranes

Nr. 219 Eisenbahnkran

Der unterste Boden des Kranwagens ist aus 2 Platten Nr. 1008 und 1 Platte Nr. 1004 zusammengestellt.
In der Platte Nr. 1004, die in der Mitte liegt, ist die Drehachse des Kranes gelagert.

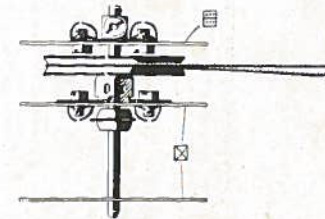
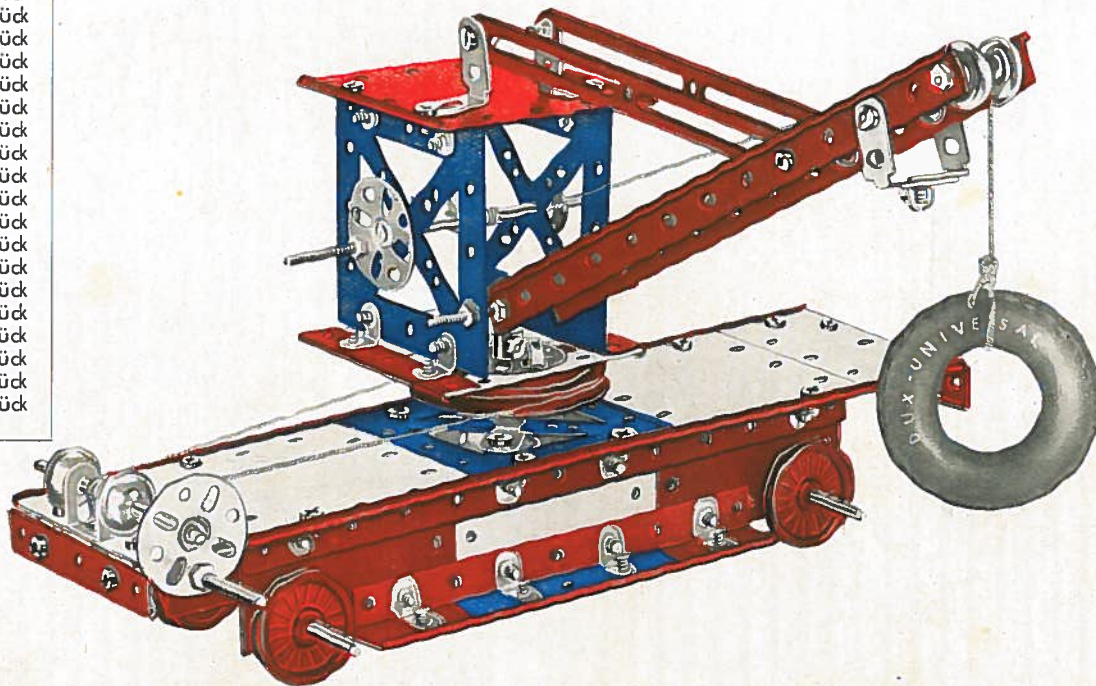
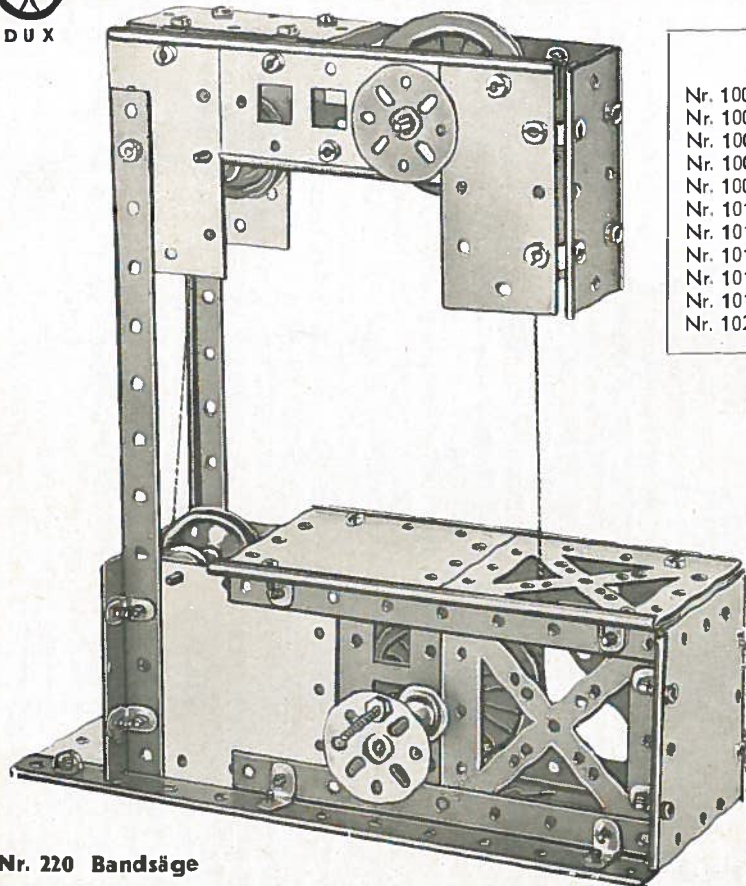

Nr. 220 Bandsäge

| Teile für Modell 220 | | | |
|----------------------|--------------------|---------------------|--------------------|
| Nr. 1001 = 6 Stück | Nr. 1015 = 8 Stück | Nr. 1028 = 24 Stück | Nr. 1039 = 1 Stück |
| Nr. 1004 = 4 Stück | Nr. 1016 = 6 Stück | Nr. 1029 = 10 Stück | Nr. 1061 = 6 Stück |
| Nr. 1005 = 8 Stück | Nr. 1023 = 2 Stück | Nr. 1033 = 58 Stück | Nr. 1071 = 1 Stück |
| Nr. 1008 = 4 Stück | Nr. 1024 = 2 Stück | Nr. 1036 = 2 Stück | Nr. 1072 = 1 Stück |
| Nr. 1014 = 4 Stück | Nr. 1025 = 3 Stück | Nr. 1037 = 1 Stück | |

| Teile für Modell 221 | |
|----------------------|---------------------|
| Nr. 1001 = 6 Stück | Nr. 1023 = 1 Stück |
| Nr. 1004 = 3 Stück | Nr. 1025 = 1 Stück |
| Nr. 1005 = 5 Stück | Nr. 1027 = 4 Stück |
| Nr. 1007 = 1 Stück | Nr. 1028 = 20 Stück |
| Nr. 1008 = 4 Stück | Nr. 1029 = 14 Stück |
| Nr. 1014 = 4 Stück | Nr. 1033 = 62 Stück |
| Nr. 1015 = 7 Stück | Nr. 1034 = 1 Stück |
| Nr. 1016 = 6 Stück | Nr. 1036 = 1 Stück |
| Nr. 1017 = 2 Stück | Nr. 1061 = 3 Stück |
| Nr. 1018 = 4 Stück | Nr. 1071 = 6 Stück |
| Nr. 1020 = 4 Stück | Nr. 1072 = 12 Stück |

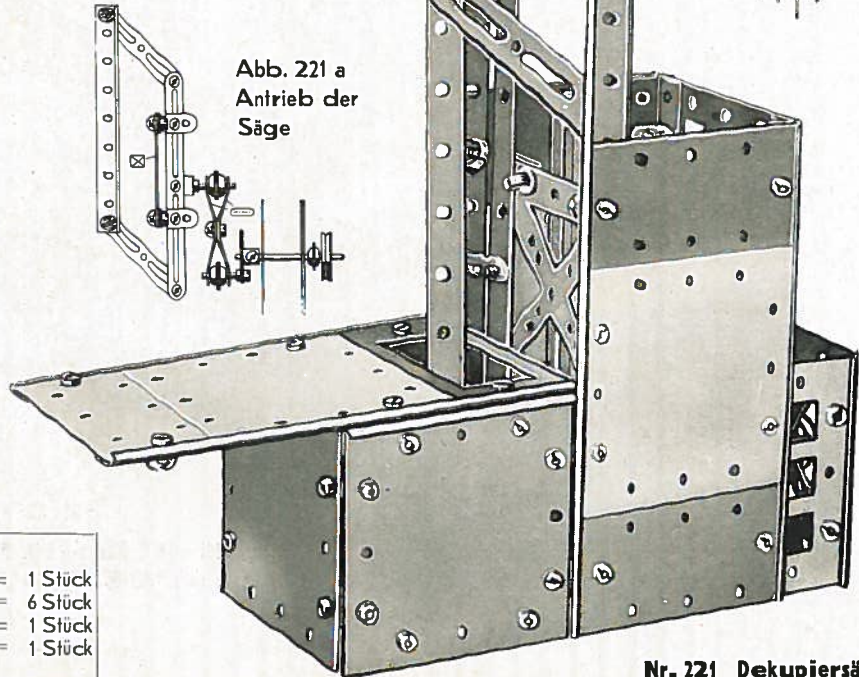

**Abb. 221 a
Antrieb der
Säge**

**Abb. 221 b Gleitführung
der Säge**

Die beiden Streben Nr. 1017 gleiten auf den langen Schrauben, die mit Verbindungswinkel Nr. 1020 an der vorderen Quadratplatte Nr. 1004 angeschraubt sind.

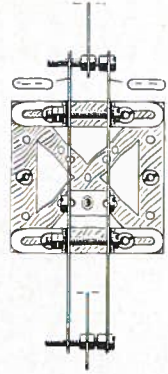

Nr. 221 Dekupiersäge

Teile für Modell 302

- Nr. 1001 = 9 Stück
- Nr. 1003 = 1 Stück
- Nr. 1004 = 4 Stück
- Nr. 1005 = 12 Stück
- Nr. 1008 = 6 Stück
- Nr. 1010 = 6 Stück
- Nr. 1014 = 8 Stück
- Nr. 1015 = 12 Stück
- Nr. 1016 = 8 Stück
- Nr. 1017 = 4 Stück
- Nr. 1018 = 8 Stück
- Nr. 1019 = 2 Stück
- Nr. 1020 = 8 Stück
- Nr. 1021 = 4 Stück
- Nr. 1023 = 4 Stück
- Nr. 1024 = 4 Stück
- Nr. 1025 = 4 Stück
- Nr. 1027 = 1 Stück
- Nr. 1028 = 38 Stück
- Nr. 1029 = 54 Stück
- Nr. 1030 = 1 Stück
- Nr. 1031 = 2 Stück
- Nr. 1032 = 1 Stück
- Nr. 1033 = 130 Stück
- Nr. 1034 = 5 Stück
- Nr. 1036 = 3 Stück
- Nr. 1037 = 5 Stück
- Nr. 1038 = 1 Stück
- Nr. 1039 = 1 Stück
- Nr. 1040 = 1 Stück
- Nr. 1061 = 9 Stück
- Nr. 1071 = 4 Stück
- Nr. 1072 = 12 Stück
- Nr. 1074 = 2 Stück
- Nr. 1076 = 4 Stück



Abb. 302 c Obere Führung des Hebers



Abb. 302 a Unteransicht

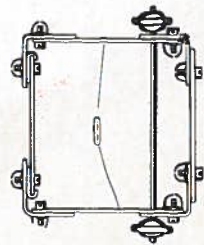

Nr. 302 Autolift

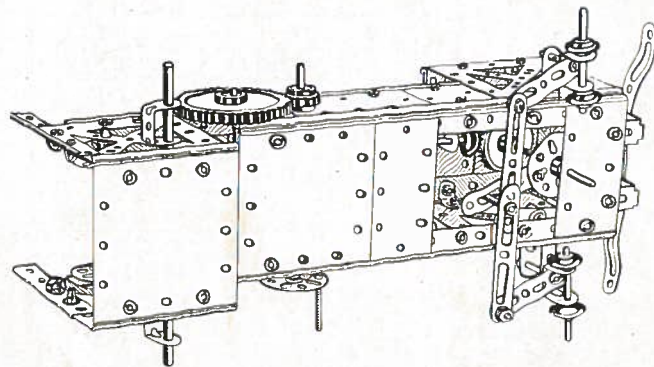
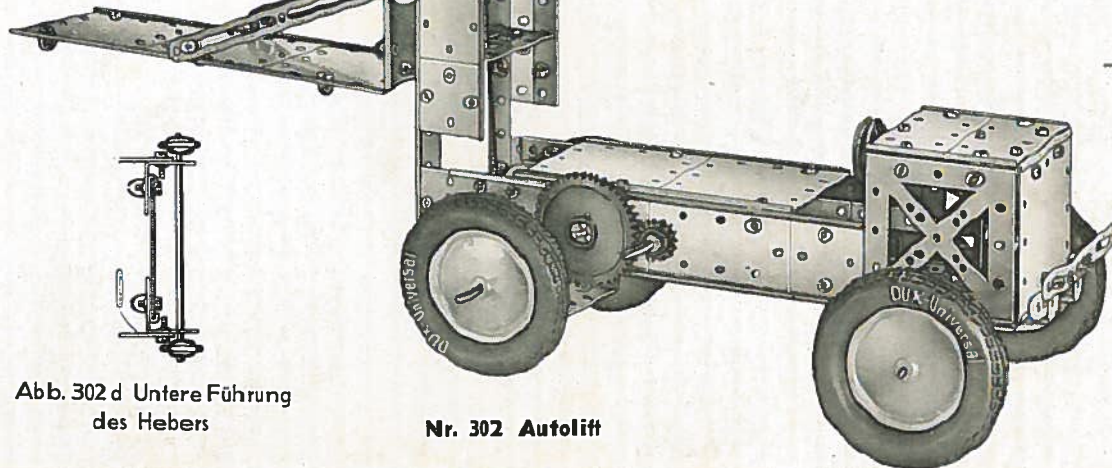

Abb. 302 b Steuerung



Abb. 302 d Untere Führung des Hebers

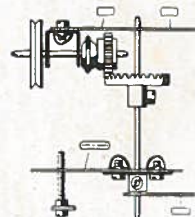

DUX



Abb. 303 a Unteransicht des Kranhauses



Abb. 303 b Aufsicht auf das Fahrgestell

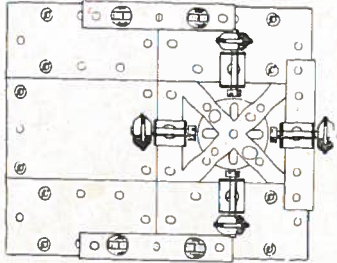

Abb. 303 c Aufsicht auf das Kranhaus

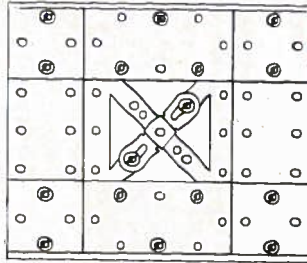

Nr. 303 Fahrbarer Drehkran

Teile für Modell 303

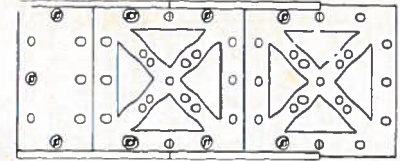
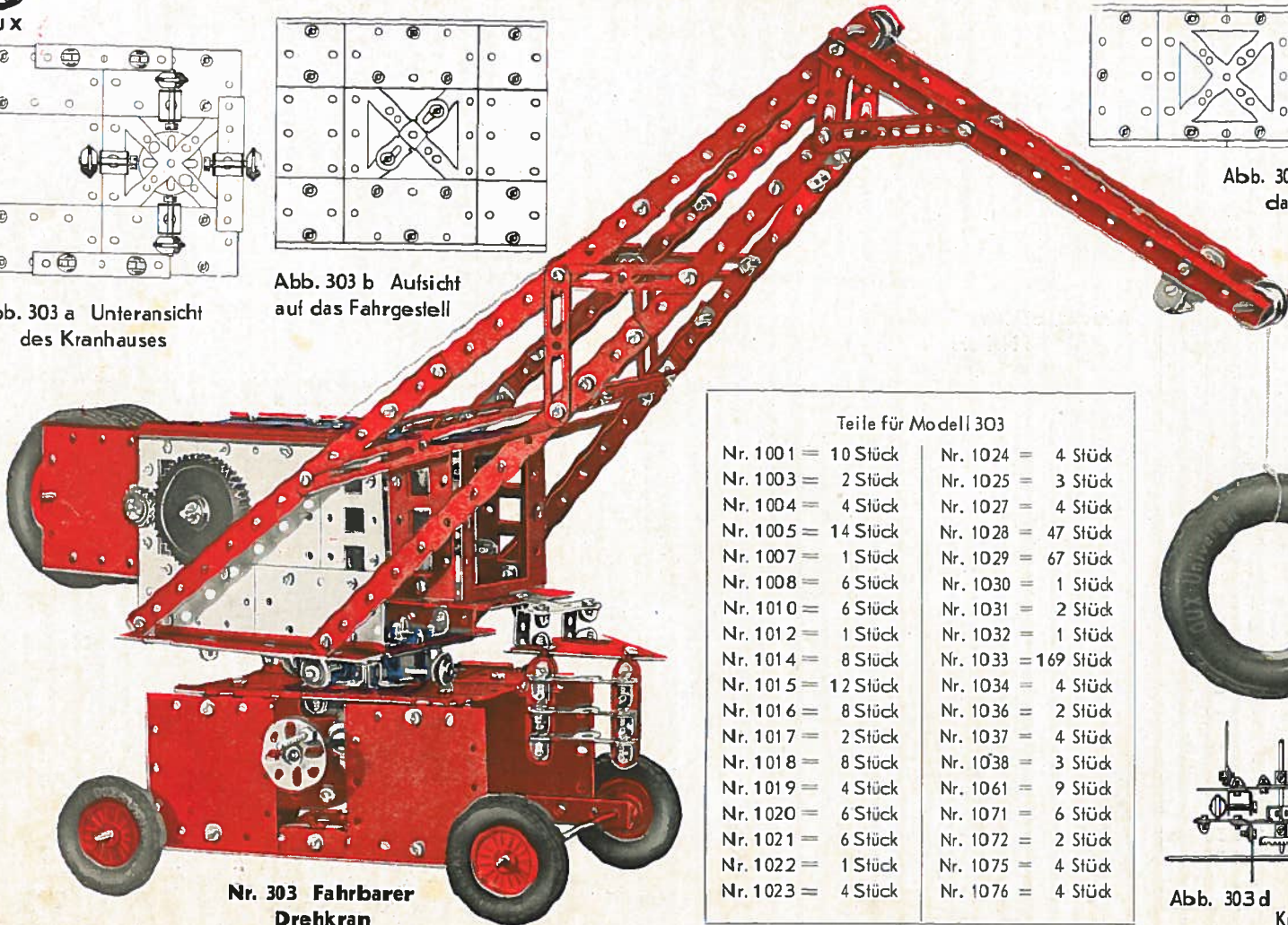
| | |
|---------------------|----------------------|
| Nr. 1001 = 10 Stück | Nr. 1024 = 4 Stück |
| Nr. 1003 = 2 Stück | Nr. 1025 = 3 Stück |
| Nr. 1004 = 4 Stück | Nr. 1027 = 4 Stück |
| Nr. 1005 = 14 Stück | Nr. 1028 = 47 Stück |
| Nr. 1007 = 1 Stück | Nr. 1029 = 67 Stück |
| Nr. 1008 = 6 Stück | Nr. 1030 = 1 Stück |
| Nr. 1010 = 6 Stück | Nr. 1031 = 2 Stück |
| Nr. 1012 = 1 Stück | Nr. 1032 = 1 Stück |
| Nr. 1014 = 8 Stück | Nr. 1033 = 169 Stück |
| Nr. 1015 = 12 Stück | Nr. 1034 = 4 Stück |
| Nr. 1016 = 8 Stück | Nr. 1036 = 2 Stück |
| Nr. 1017 = 2 Stück | Nr. 1037 = 4 Stück |
| Nr. 1018 = 8 Stück | Nr. 1038 = 3 Stück |
| Nr. 1019 = 4 Stück | Nr. 1061 = 9 Stück |
| Nr. 1020 = 6 Stück | Nr. 1071 = 6 Stück |
| Nr. 1021 = 6 Stück | Nr. 1072 = 2 Stück |
| Nr. 1022 = 1 Stück | Nr. 1075 = 4 Stück |
| Nr. 1023 = 4 Stück | Nr. 1076 = 4 Stück |



Abb. 303 d Drehantrieb des Kranes

Inhaltsverzeichnis der DUX-Universal-Metallbaukästen

| Teil-Nr. | Bezeichnung | Unl 101 | Unl 101a | Unl 102 | Unl 102a | Unl 103 | Teil-Nr. | Bezeichnung | Unl 101 | Unl 101a | Unl 102 | Unl 102a | Unl 103 |
|----------|---|---------|----------|---------|----------|---------|--|--|---------|----------|---------|----------|---------|
| 1001 | Quadratplatte 60x60 mm | 2 | 4 | 6 | 4 | 10 | 1030 | Kronenrad mit Stellschraube . . . | - | - | - | 1 | 1 |
| 1003 | Quadratrahmen 60x60 mm | - | - | - | 2 | 2 | 1031 | Stirnrad 15 Zähne | - | - | - | 2 | 2 |
| 1004 | Quadratplatte, durchbrochen, 60x60 mm | 2 | 2 | 4 | - | 4 | 1032 | Stirnrad 45 Zähne | - | - | - | 1 | 1 |
| 1005 | Rechteckplatte 60x30 mm | 6 | 2 | 8 | 6 | 14 | 1033 | DUX-Schraube | 70 | 30 | 100 | 70 | 170 |
| 1007 | Rechteckrahmen 60x30 mm | 1 | 1 | 2 | 1 | 3 | 1034 | U-Stück | 4 | - | 4 | 2 | 6 |
| 1008 | Rechteckplatte, durchbrochen, 60x30 mm | 2 | 2 | 4 | 2 | 6 | 1036 | Nutachse 45 mm lang | 2 | 1 | 3 | 1 | 4 |
| 1010 | Quadratplatte, klein, 30x30 mm | 2 | - | 2 | 4 | 6 | 1037 | Nutachse 85 mm lang | 2 | 1 | 3 | 3 | 6 |
| 1012 | Dreieckplatte 60x60x60 mm | - | - | - | 2 | 2 | 1038 | Nutachse 145 mm lang | - | - | - | 3 | 3 |
| 1013 | Dreieckplatte, durchbrochen, 60x60x60 mm | - | - | - | 2 | 2 | 1039 | Nutachse 65 mm lang | 1 | 1 | 2 | 1 | 3 |
| 1014 | Tragschiene 180 mm | - | 4 | 4 | 4 | 8 | 1040 | Nutachse 105 mm lang | 1 | 1 | 2 | - | 2 |
| 1015 | Tragschiene 120 mm | 4 | 4 | 8 | 4 | 12 | 1061 | Stelling | 4 | 2 | 6 | 3 | 9 |
| 1016 | Tragschiene 60 mm | 4 | 2 | 6 | 2 | 8 | 1071 | Schraube 23 mm | 4 | 2 | 6 | - | 6 |
| 1017 | Strebe 120 mm | 2 | - | 2 | - | 2 | 1072 | Sechskantmutter | 10 | 4 | 14 | - | 14 |
| 1018 | Strebe 60 mm | 4 | - | 4 | 4 | 8 | 1073 | Schraubenschlüssel | 2 | - | 2 | - | 2 |
| 1019 | Strebe 40 mm | 2 | - | 2 | 2 | 4 | 1074 | Schraube 6 mm | 2 | 2 | 4 | - | 4 |
| 1020 | Verbindungswinkel | 4 | 2 | 6 | 2 | 8 | 1075 | DUX-Autoreifen 47 mm ϕ | 4 | - | 4 | - | 4 |
| 1021 | T-Stück | 4 | 2 | 6 | 2 | 8 | 1076 | DUX-Autoreifen 74 mm ϕ | - | 2 | 2 | 2 | 4 |
| 1022 | Lagerbock | 2 | - | 2 | - | 2 | 1101 | Vorlagenbuch f. DUX-UNI Nr. 101 | 1 | - | - | - | - |
| 1023 | Laufrad, 27 mm ϕ | 4 | - | 4 | - | 4 | 1102 | Vorlagenbuch f. DUX-UNI Nr. 101 und Nr. 102 | - | - | 1 | - | 1 |
| 1024 | Laufrad, 46 mm ϕ | - | 2 | 2 | 2 | 4 | 1102a | Vorlagenbuch f. DUX-UNI Nr. 102 | - | 1 | - | - | - |
| 1025 | Lochscheibenrad m. Stellschraube | 2 | 1 | 3 | 1 | 4 | 1103 | Vorlagenbuch f. DUX-UNI Nr. 103 | - | - | - | 1 | 1 |
| 1026 | DUX-Schraubzieher | 1 | 1 | 2 | - | 2 | <p>Die Abbildungen der einzelnen Teile sind auf den Seiten 30 und 31 des Vorlagenbuches für DUX-UNI Nr. 101 gezeig.</p> <p>Die Baukästen Nr. 101a und Nr. 102a sind Ergänzungsbaukästen, sie können nicht allein als Baukästen verwendet werden, sondern nur zusammen mit den entsprechenden Grundbaukästen Nr. 101 bzw. 102.</p> <p>Es ergeben: Grundbaukasten Nr. 101 und Ergänzungskasten Nr. 101a den Grundbaukasten Nr. 102 Grundbaukasten Nr. 102 und Ergänzungskasten Nr. 102a den Grundbaukasten Nr. 103.</p> <p>Derjenige, der den DUX-UNI Nr. 101 besitzt, braucht also zur Erweiterung seines Baukastens nicht den neuen Grundbaukasten Nr. 102, sondern nur den Ergänzungskasten Nr. 101a zu kaufen.</p> | | | | | | |
| 1027 | DUX-Schraubtasche | 4 | 2 | 6 | 4 | 10 | | | | | | | |
| 1028 | DUX-Schraubwinkel | 30 | 20 | 50 | 25 | 75 | | | | | | | |
| 1029 | DUX-Bügelmutter | 25 | 25 | 50 | 25 | 75 | | | | | | | |

Seit 20 Jahren

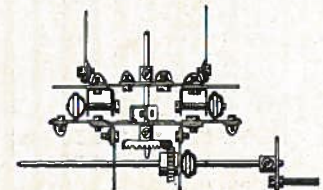
DUX-SPIELWAREN

überall bekannt und beliebt



DUX-AERO 210

der Schleudersegler mit der eleganten Flugbahn zum Spielen im Freien.

DUX-KINO

mit den lustigen und lehrreichen Dux-Filmen. Hänsel und Gretel, Max und Moritz, Rotkäppchen, Schneewittchen, Robinson und viele andere treten lebendig handelnd auf.



DUX-50

Flugzeugbaukasten zum mühelosen Bau von 4 Typen von Landflugzeugen.

DUX-MOTORBOOT

ein schnittiges Wasserfahrzeug von 38 cm Länge. Ein kräftiger Federmotor läßt es, je nach Steuerung, viele Kreise ziehen oder es läuft auf lange Geradeausfahrt. Es kann nicht sinken.

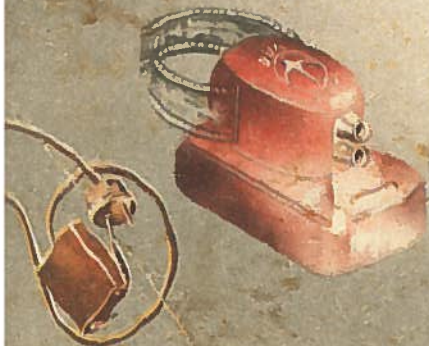

Die DUX-Fabrik MARKES & CO KG

Lüdenscheid/Westfalen

