

Vorlagenbuch

**DUX
UNIVERSAL**



Nr. 101

DUX - UNIVERSAL - METALLBAUKASTEN

Konstruktionsstahlbau

Liebe Jungen,

wer von Euch hat nicht schon mit Bewunderung, Staunen und Begeisterung vor technischen Bauwerken, Brücken, Kränen oder Maschinen gestanden und sich gewünscht, alles, was sich da wuchtig, riesenhalt oder geheimnisvoll aufbaut, genau kennenzulernen oder noch lieber an den vielen sonderbaren und eigenartigen Schaltern, Hebeln, Kurbeln und Rädern der Maschinen oder Autos zu probieren, wie es funktioniert. Gelegenheit dazu gibt es für Euch nur selten und nur für ganz wenige. Alle aber könnt Ihr einen tiefen und interessanten Einblick in die Technik durch den Metallbaukasten DUX-Universal erhalten.

Seht Euch die Modelle im Vorlagenbuch an, sie geben Euch eine ausgezeichnete Einführung in die Welt der Technik. Nach dieser Einführung werdet Ihr in der Lage sein, auch die schwierigsten Maschinen zu verstehen und die genialsten Konstruktionen nachzubauen.

Die ersten Modelle des Vorlagenbuches sind zur Einführung einfach gehalten. Es ist für Euch von Nutzen, wenn Ihr auch diese kleinen Modelle nachbaut, Ihr werdet dann um so leichter immer schönere und schwierigere Modelle bauen können.

Das Vorlagenbuch kann natürlich nicht alles bringen. Es soll Euch auch in erster Linie Anregungen geben, so daß Ihr in die Lage versetzt werdet, Modelle nach eigenen Entwürfen herzustellen. Wenn Euch etwas Schönes und Neues gelingt, dann schickt uns eine Zeichnung oder ein Foto ein, wir interessieren uns sehr für Eure Arbeit und werden besonders gute Einsendungen prämiieren.

DUX-Universal ist der erste Metallbaukasten, der durch eine ideale Verbindung von Tragschienen und Bauplatten die Nachbildung von Fahrzeugen, Maschinen oder Bauwerken in naturgetreuem Flächenbau ermöglicht.

DUX-Universal bringt eine große Zahl neuer praktischer Teile; besonders die DUX-Schnellverbindung, die ein schnelles und leichtes Bauen ermöglicht, wird Euren Beifall finden.

Aus drucktechnischen Gründen konnten die Grundformen und die Erklärung der einzelnen Bauteile nicht auf die ersten Seiten des Vorlagenbuches gebracht werden. Die Grundformen befinden sich auf den Seiten 2 und 3, die Erklärung der Bauteile auf den Seiten 30 und 31 des Vorlagenbuches für DUX-Universal 101.

Da die Kenntnis der Grundformen und der Bauteile sehr wichtig ist, bitten wir Euch, besonders die Anfänger, bevor Ihr mit dem Bauen beginnt, die Seiten 2 und 3 und 30 und 31 des Vorlagenbuches für DUX-Universal 101 sorgfältig durchzulesen.

Es wünscht Euch viel Freude mit DUX-Universal die

DUX - Fabrik MARKES & CO. K.-G., Lüdenscheid / Westfalen



Abb. 50 a Befestigung des beweglichen Auslegerarmes



Nr. 50 Auslegerkran

Teile für Modell 51

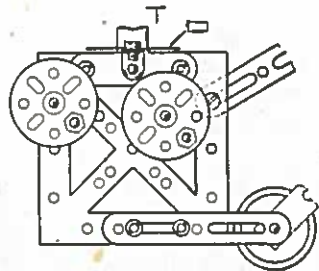
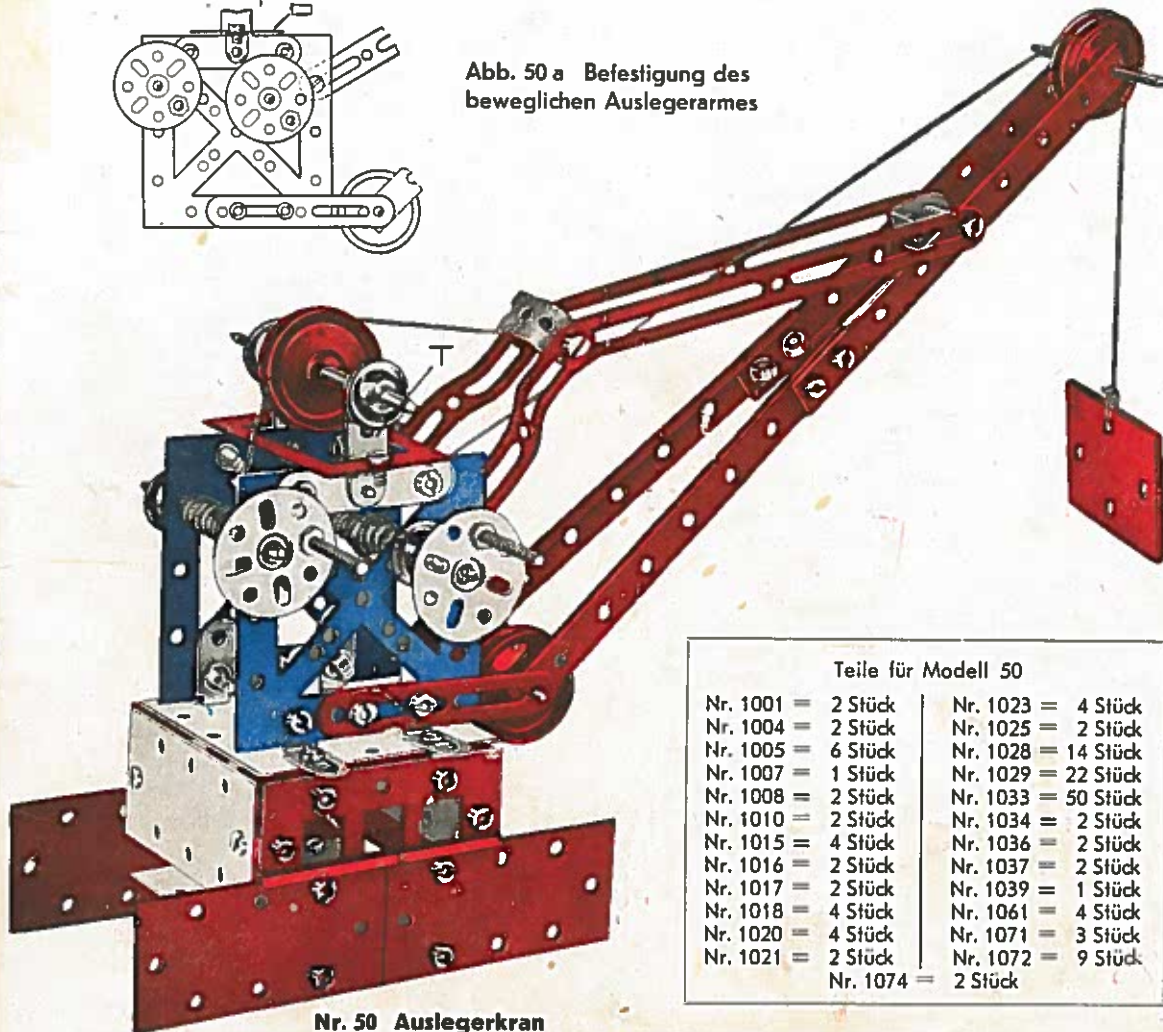
- Nr. 1001 = 2 Stück
- Nr. 1004 = 1 Stück
- Nr. 1005 = 6 Stück
- Nr. 1008 = 1 Stück
- Nr. 1010 = 2 Stück
- Nr. 1015 = 4 Stück
- Nr. 1016 = 4 Stück
- Nr. 1017 = 2 Stück
- Nr. 1018 = 2 Stück
- Nr. 1021 = 2 Stück
- Nr. 1023 = 2 Stück
- Nr. 1025 = 2 Stück
- Nr. 1028 = 16 Stück
- Nr. 1029 = 24 Stück
- Nr. 1033 = 56 Stück
- Nr. 1034 = 3 Stück
- Nr. 1036 = 2 Stück
- Nr. 1061 = 2 Stück
- Nr. 1071 = 1 Stück
- Nr. 1072 = 1 Stück

Teile für Modell 50

- | | |
|--------------------|---------------------|
| Nr. 1001 = 2 Stück | Nr. 1023 = 4 Stück |
| Nr. 1004 = 2 Stück | Nr. 1025 = 2 Stück |
| Nr. 1005 = 6 Stück | Nr. 1028 = 14 Stück |
| Nr. 1007 = 1 Stück | Nr. 1029 = 22 Stück |
| Nr. 1008 = 2 Stück | Nr. 1033 = 50 Stück |
| Nr. 1010 = 2 Stück | Nr. 1034 = 2 Stück |
| Nr. 1015 = 4 Stück | Nr. 1036 = 2 Stück |
| Nr. 1016 = 2 Stück | Nr. 1037 = 2 Stück |
| Nr. 1017 = 2 Stück | Nr. 1039 = 1 Stück |
| Nr. 1018 = 4 Stück | Nr. 1061 = 4 Stück |
| Nr. 1020 = 4 Stück | Nr. 1071 = 3 Stück |
| Nr. 1021 = 2 Stück | Nr. 1072 = 9 Stück |
| Nr. 1074 = 2 Stück | |

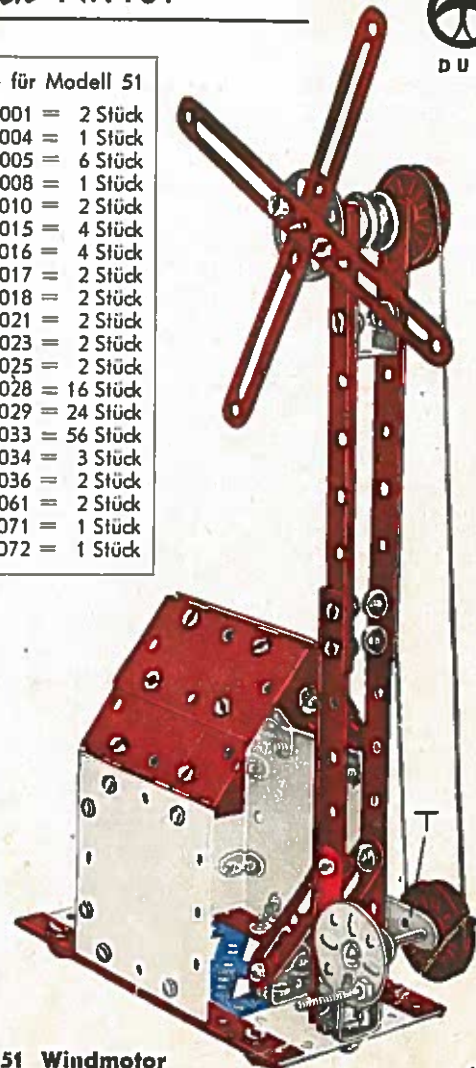

Nr. 51 Windmotor



Grundformen des DUX-Systems

Diese Grundformen kommen immer wieder beim Modellbau vor; sie bilden die Grundlage für leichtes und sorgfältiges Konstruieren und Basteln. Prüfe sie Dir darum gut ein. Besonders interessante Grundformen sind, wenn sie an einem Modell vorkommen, durch die Beifügung der Grundform-Nr. an der Modellabbildung gekennzeichnet. Steht also zum Beispiel die

DUX-Schnellverbindung

Bei den Schraubwinkeln, Schraublaschen und Bügelmutter ist das Schraubgewinde mit eingestanzt, so daß beispielsweise bei der Verschraubung des Schraubwinkels keine Muttern gebraucht werden. Dadurch ist das Bauen mit DUX-UNI außerordentlich einfach.

Die Grundform 1 zeigt wie die DUX-Schraube in das Gewinde einer Schraublasche eingeführt werden soll. Die Schraube soll nicht von der Wulstseite, sondern von der Seite mit der Vertiefung eingeführt werden.



richtig falsch
Grundform 1

Feste Schraubverbindungen

Rechtwinklige Verbindung zweier Bauplatten mit DUX-Schraubwinkel

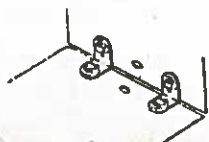

Grundform 2

Rechtwinklige Verbindung einer Bauplatte mit einer Tragschiene. Wird oft bei Fahrgestellen gebraucht.



Grundform 3

Stumpfwinklige Verbindung durch Aufbiegen der Schraubwinkel.



Grundform 4

Gerade Verbindung zweier Bauplatten mit Schraublaschen.

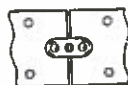

Grundform 5

Gerade Verbindung zweier Bauplatten durch Streben.

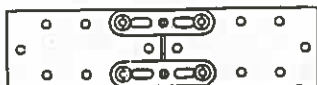

Grundform 6

Zahl 14 an einer Abbildung, so heißt das, daß an dieser Stelle des Modells die Grundform 14 angewandt wurde. Die Modelle sind fast immer seifengleich gebaut, die Vorderseite ist also wie die Rückseite zusammengesetzt. Auch diese Gleichheit vereinfacht und erleichtert das Nachbauen der Modelle.

Verbindung zweier Bauplatten durch Übersinanderlegen (überlappen).



Grundform 7

Überlappter Stoß zweier Tragschienen durch Ineinanderschieben.



Grundform 8

Stoßverbindung zweier Tragschienen durch Strebe.



Grundform 9

Winklige Verbindung zweier Tragschienen mit Schraublasche.



Grundform 10

Winklige Verbindung zweier Tragschienen mit Verbindungswinkel.



Grundform 11

Rechtwinklige Abweichung von einer Tragschiene durch Verbindungswinkel.

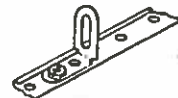

Grundform 12

Bewegliche Schraubverbindung
Für bewegliche Schraubverbindung verwendet man zweckmäßig die kurzen Schrauben mit feinem Gewinde und die dazugehörigen Sechskantmutter. Bewegliche Verbindung von zwei Streben. Die Schraubmutter müssen fest gegeneinander angezogen werden.



Grundform 13

Bewegliche Verbindung zweier Streben unter Verwendung einer Schraube und 3 Muttern. Eine Strebe ist dabei mit einer Mutter am Schraubkopf fest angeschraubt.



Grundform 14

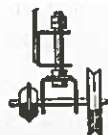

Bewegliche Verbindung wie sie oft an Vorderachsen von Fahrzeugen angewendet wird.

Grundform 15

Grundformen des DUX-Systems



Bauplatten und Tragschienen

Zusammenbau von Platten und Tragschienen.

Nur die äußeren Platten brauchen verschraubt zu werden, die mittlere Platte wird durch die Umbördelung der Tragschienen gehalten.

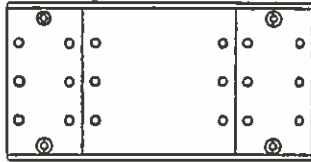

Grundform 16

Bilden von Flächen durch Zusammenfügen von Bauplatten und Tragschienen mit Schraublaschen.

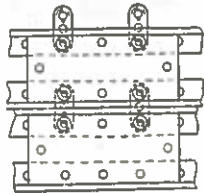

Grundform 17

Verlängerung eines Schienenrahmens durch Zwischenschrauben einer Bauplatte.

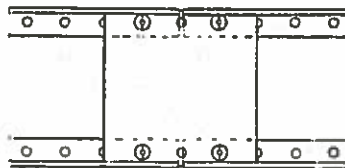

Grundform 18

Gleiführung aus Tragschienen und Bauplatten. Die kleine Quadratplatte in der Mitte gleitet im Rahmen hin und her.

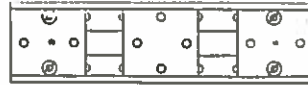

Grundform 19

Laufräder

Verwendung der Laufräder als Eisenbahnräder; ein Verbindungswinkel bildet das Lager, die Speichenseite des Rades wird dabei nach außen gesteckt.



Grundform 20

Lagerung eines Laufrades im U-Stück



Grundform 21

Verwendung des großen und kleinen Laufrades als Transmissionsrad; das Übersetzungsverhältnis der beiden Laufräder zueinander ist 1 : 2.

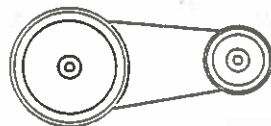

Grundform 22

Lochscheibe

Verwendung der Lochscheibe als Kurbelrad; eine Schraube Nr. 1071 dient als Kurbelgriff.



Grundform 23

Kurbelwelle hergestellt aus zwei Lochscheibenrädern und einer langen Schraube Nr. 1071.

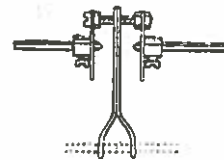

Grundform 24

Lochscheibenrad auf durchbrochener Rechteckplatte montiert, wird als Lager für Kräne usw. verwendet.

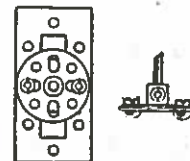

Grundform 25

Lagerbock

Der auf einer Tragschiene, Bauplatte oder Strebe aufgeschraubte Lagerbock ergibt ein gutes Drehgestell.



Grundform 26

Drehzapfenlager, zusammengesetzt aus durchbrochener Quadratplatte und Lagerbock.

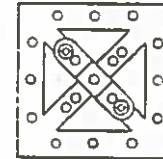

Grundform 27

Zahnradgetriebe

Zusammenstellung eines Stirnradatzes auf einer Rechteckplatte.

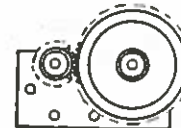

Grundform 28

Schema eines Winkelgetriebes aus Kronenrad und kleinem Stirnrad.



Grundform 29



DUX



Abb. 52a Lagerung der Tretkurbel



Nr. 52 Schleifstein

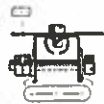
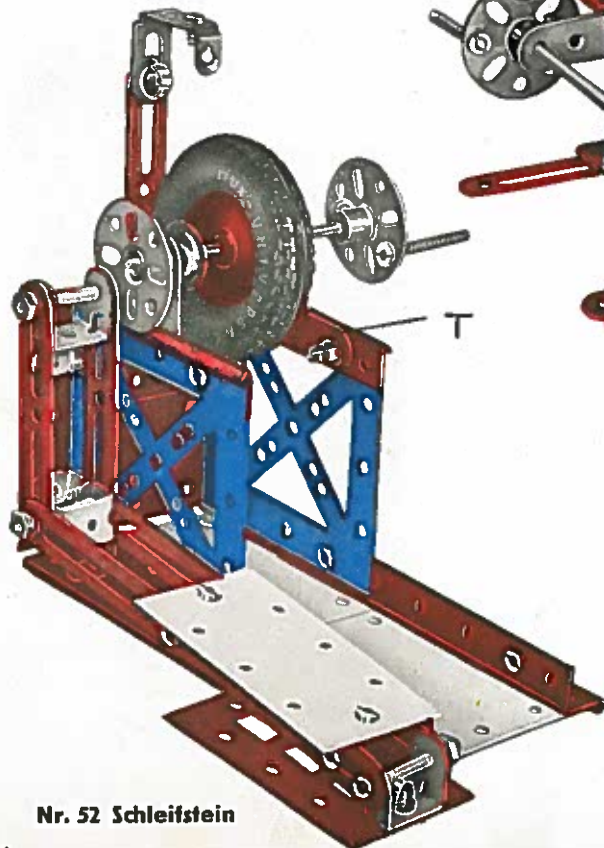
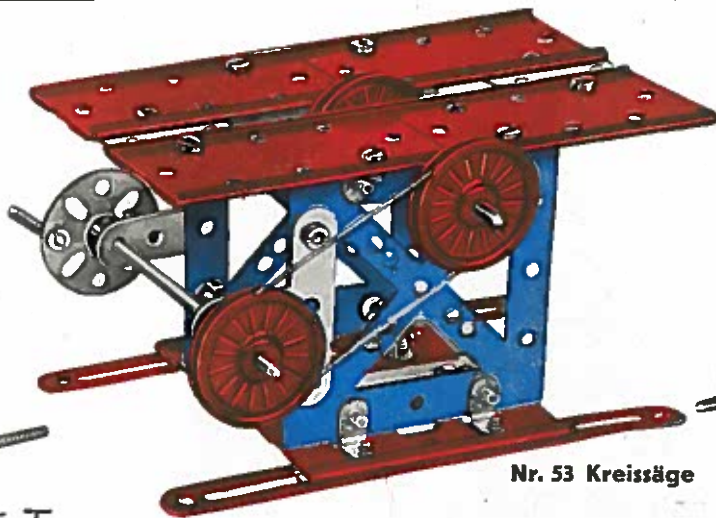

Nr. 53 Kreissäge

Teile für Modell 52

Nr. 1001 = 2 Stück
Nr. 1004 = 2 Stück
Nr. 1005 = 3 Stück
Nr. 1008 = 1 Stück
Nr. 1015 = 4 Stück
Nr. 1016 = 4 Stück
Nr. 1017 = 2 Stück
Nr. 1018 = 3 Stück
Nr. 1020 = 1 Stück
Nr. 1021 = 2 Stück
Nr. 1023 = 1 Stück
Nr. 1025 = 2 Stück
Nr. 1028 = 14 Stück
Nr. 1029 = 7 Stück
Nr. 1033 = 34 Stück
Nr. 1034 = 3 Stück
Nr. 1039 = 1 Stück
Nr. 1061 = 2 Stück
Nr. 1071 = 4 Stück
Nr. 1072 = 8 Stück
Nr. 1075 = 1 Stück

Teile für Modell 54

Nr. 1001 = 2 Stück
Nr. 1004 = 2 Stück
Nr. 1005 = 4 Stück
Nr. 1008 = 2 Stück
Nr. 1015 = 4 Stück
Nr. 1016 = 4 Stück
Nr. 1020 = 3 Stück
Nr. 1022 = 1 Stück
Nr. 1023 = 4 Stück
Nr. 1025 = 1 Stück
Nr. 1028 = 14 Stück
Nr. 1029 = 6 Stück
Nr. 1033 = 34 Stück
Nr. 1034 = 2 Stück
Nr. 1036 = 2 Stück
Nr. 1037 = 1 Stück
Nr. 1040 = 1 Stück
Nr. 1061 = 4 Stück
Nr. 1071 = 1 Stück
Nr. 1072 = 1 Stück

Teile für Modell 53

Nr. 1004 = 2 Stück	Nr. 1023 = 3 Stück
Nr. 1005 = 5 Stück	Nr. 1025 = 1 Stück
Nr. 1008 = 2 Stück	Nr. 1028 = 8 Stück
Nr. 1010 = 2 Stück	Nr. 1029 = 12 Stück
Nr. 1015 = 4 Stück	Nr. 1033 = 28 Stück
Nr. 1016 = 2 Stück	Nr. 1037 = 2 Stück
Nr. 1017 = 2 Stück	Nr. 1061 = 1 Stück
Nr. 1021 = 2 Stück	Nr. 1071 = 1 Stück
Nr. 1072 = 1 Stück	

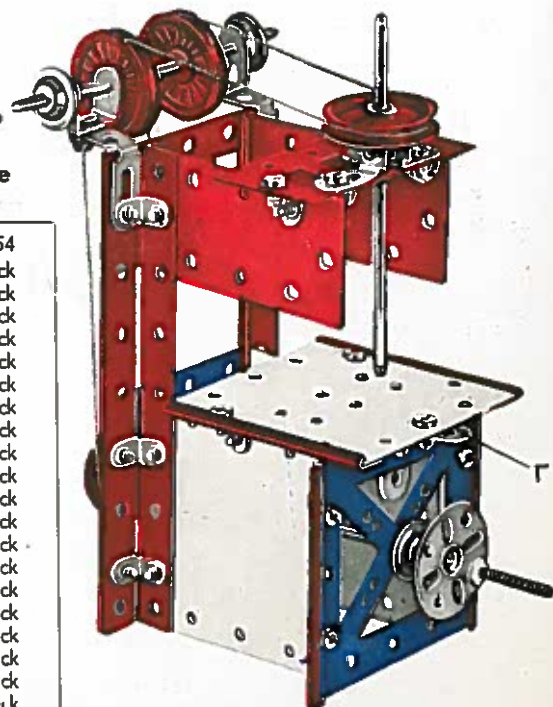

Nr. 54 Bohrmaschine



Abb. 55a Antrieb

Nr. 55 Fahrspielzeug



Abb. 56a Schnitt durch die Pendeluhr

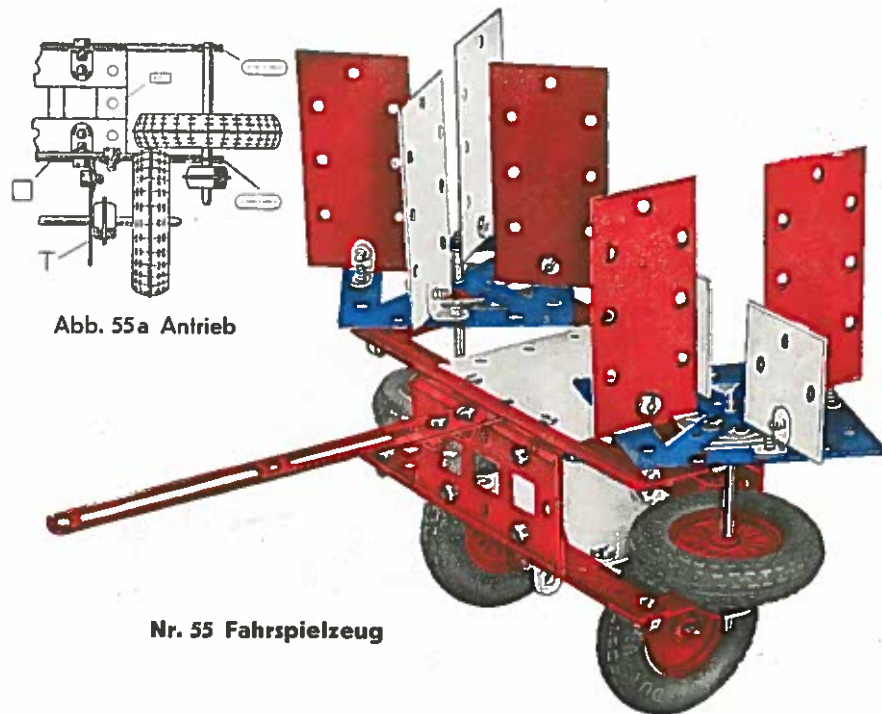

Nr. 56 Pendeluhr

Teile für Modell 55

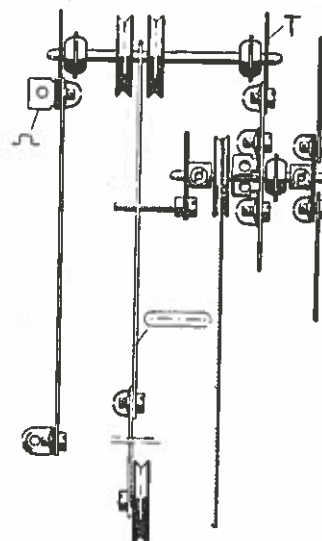
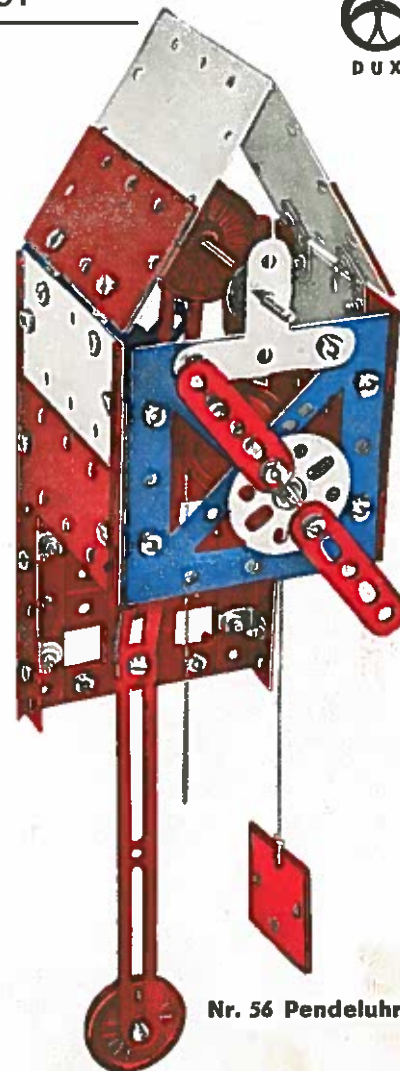
Nr. 1001 = 2 Stück	Nr. 1021 = 3 Stück
Nr. 1004 = 2 Stück	Nr. 1023 = 4 Stück
Nr. 1005 = 6 Stück	Nr. 1025 = 2 Stück
Nr. 1008 = 2 Stück	Nr. 1028 = 20 Stück
Nr. 1010 = 2 Stück	Nr. 1029 = 14 Stück
Nr. 1015 = 4 Stück	Nr. 1033 = 54 Stück
Nr. 1016 = 4 Stück	Nr. 1037 = 2 Stück
Nr. 1017 = 1 Stück	Nr. 1039 = 1 Stück
Nr. 1018 = 4 Stück	Nr. 1061 = 4 Stück
Nr. 1075 = 4 Stück	

Teile für Modell 56

Nr. 1001 = 2 Stück	Nr. 1023 = 4 Stück
Nr. 1004 = 2 Stück	Nr. 1025 = 2 Stück
Nr. 1005 = 6 Stück	Nr. 1027 = 4 Stück
Nr. 1008 = 2 Stück	Nr. 1028 = 14 Stück
Nr. 1010 = 2 Stück	Nr. 1029 = 9 Stück
Nr. 1015 = 4 Stück	Nr. 1033 = 45 Stück
Nr. 1016 = 2 Stück	Nr. 1036 = 1 Stück
Nr. 1017 = 2 Stück	Nr. 1037 = 1 Stück
Nr. 1019 = 2 Stück	Nr. 1061 = 3 Stück
Nr. 1021 = 2 Stück	Nr. 1071 = 1 Stück
Nr. 1022 = 2 Stück	Nr. 1072 = 1 Stück

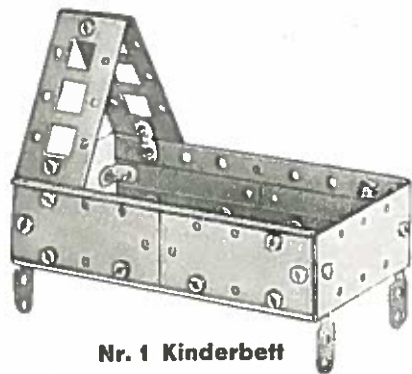

Nr. 1 Kinderbett

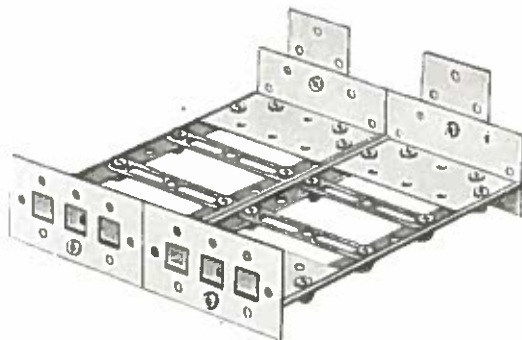

Nr. 2 Doppelbett

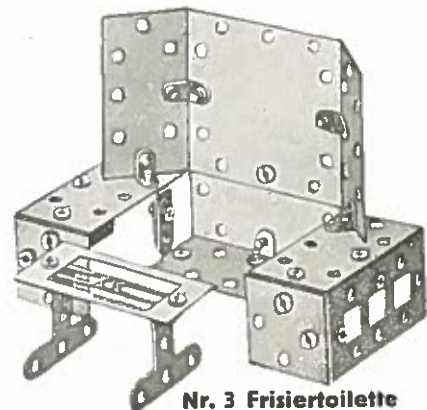

Nr. 3 Frisiertoilette

Teile für Modell 1		Teile für Modell 2		Teile für Modell 3		Teile für Modell 4	
Nr. 1004 = 2 Stück	Nr. 1005 = 6 Stück	Nr. 1005 = 6 Stück	Nr. 1008 = 2 Stück	Nr. 1001 = 1 Stück	Nr. 1005 = 6 Stück	Nr. 1001 = 1 Stück	Nr. 1018 = 4 Stück
Nr. 1005 = 6 Stück	Nr. 1008 = 2 Stück	Nr. 1008 = 2 Stück	Nr. 1010 = 2 Stück	Nr. 1005 = 6 Stück	Nr. 1007 = 1 Stück	Nr. 1005 = 6 Stück	Nr. 1021 = 4 Stück
Nr. 1008 = 2 Stück	Nr. 1010 = 2 Stück	Nr. 1010 = 2 Stück	Nr. 1015 = 4 Stück	Nr. 1007 = 1 Stück	Nr. 1008 = 2 Stück	Nr. 1008 = 2 Stück	Nr. 1028 = 6 Stück
Nr. 1015 = 4 Stück	Nr. 1015 = 4 Stück	Nr. 1015 = 4 Stück	Nr. 1018 = 4 Stück	Nr. 1008 = 2 Stück	Nr. 1010 = 2 Stück	Nr. 1015 = 2 Stück	Nr. 1029 = 10 Stück
Nr. 1020 = 4 Stück	Nr. 1018 = 4 Stück	Nr. 1018 = 4 Stück	Nr. 1028 = 6 Stück	Nr. 1010 = 2 Stück	Nr. 1018 = 1 Stück	Nr. 1017 = 2 Stück	Nr. 1033 = 22 Stück
Nr. 1028 = 15 Stück	Nr. 1028 = 6 Stück	Nr. 1020 = 4 Stück	Nr. 1029 = 18 Stück	Nr. 1018 = 1 Stück	Nr. 1021 = 2 Stück		
Nr. 1029 = 2 Stück	Nr. 1033 = 30 Stück	Nr. 1028 = 6 Stück		Nr. 1020 = 4 Stück	Nr. 1028 = 13 Stück		
Nr. 1033 = 32 Stück		Nr. 1029 = 18 Stück		Nr. 1021 = 2 Stück	Nr. 1029 = 4 Stück		
		Nr. 1033 = 30 Stück		Nr. 1028 = 13 Stück	Nr. 1033 = 30 Stück		

Teile für Modell 5		Teile für Modell 6	
Nr. 1001 = 1 Stück	Nr. 1005 = 4 Stück	Nr. 1001 = 1 Stück	Nr. 1005 = 6 Stück
Nr. 1005 = 4 Stück	Nr. 1007 = 1 Stück	Nr. 1005 = 6 Stück	Nr. 1007 = 1 Stück
Nr. 1007 = 1 Stück	Nr. 1008 = 2 Stück	Nr. 1007 = 1 Stück	Nr. 1008 = 2 Stück
Nr. 1008 = 2 Stück	Nr. 1010 = 2 Stück	Nr. 1008 = 2 Stück	Nr. 1010 = 2 Stück
Nr. 1010 = 2 Stück	Nr. 1015 = 4 Stück	Nr. 1010 = 2 Stück	Nr. 1015 = 4 Stück
Nr. 1015 = 4 Stück	Nr. 1018 = 4 Stück	Nr. 1015 = 4 Stück	Nr. 1021 = 4 Stück
Nr. 1018 = 4 Stück	Nr. 1019 = 1 Stück	Nr. 1021 = 4 Stück	Nr. 1028 = 12 Stück
Nr. 1019 = 1 Stück	Nr. 1020 = 4 Stück	Nr. 1028 = 12 Stück	Nr. 1029 = 8 Stück
Nr. 1020 = 4 Stück	Nr. 1028 = 12 Stück	Nr. 1029 = 8 Stück	Nr. 1033 = 32 Stück
Nr. 1028 = 12 Stück	Nr. 1029 = 4 Stück	Nr. 1033 = 32 Stück	
Nr. 1029 = 4 Stück	Nr. 1033 = 28 Stück		
Nr. 1033 = 28 Stück			

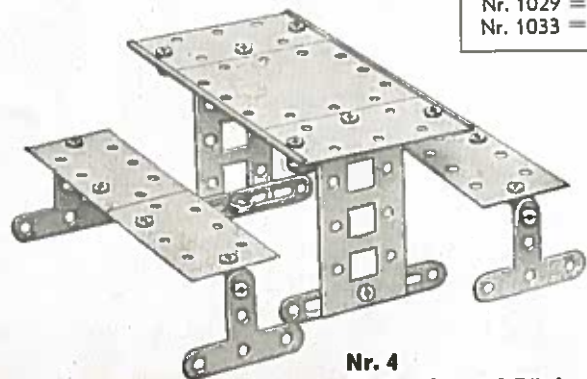

**Nr. 4
Tisch mit zwei Bänken**

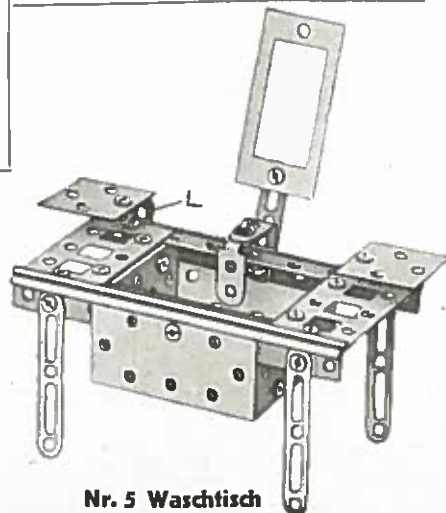

Nr. 5 Waschtisch

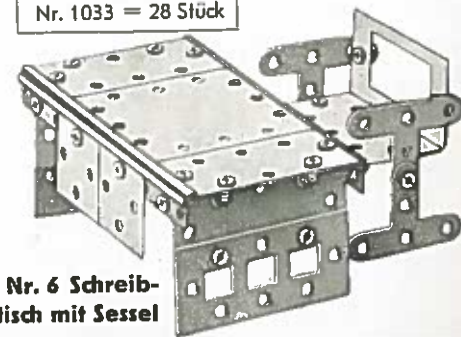

**Nr. 6 Schreibtisch
mit Sessel**



Nr. 7 Sessel

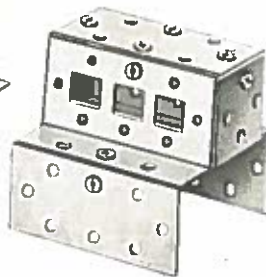
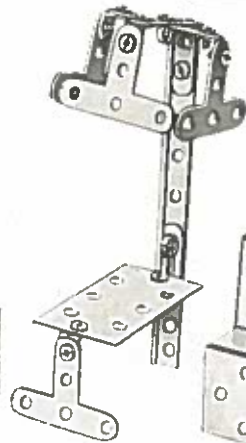

Nr. 8 Leseecke

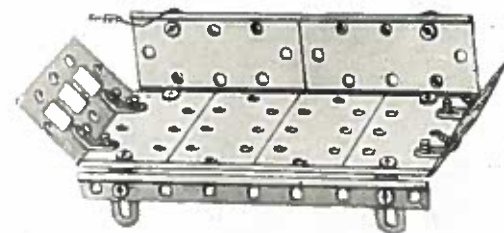

Nr. 9 Sofa

Teile für Modell 7	
Nr. 1001 = 1 Stück	Nr. 1021 = 4 Stück
Nr. 1005 = 6 Stück	Nr. 1028 = 12 Stück
Nr. 1008 = 2 Stück	Nr. 1029 = 4 Stück
Nr. 1018 = 2 Stück	Nr. 1033 = 28 Stück

Teile für Modell 8	
Nr. 1001 = 1 Stück	Nr. 1019 = 2 Stück
Nr. 1005 = 6 Stück	Nr. 1020 = 4 Stück
Nr. 1007 = 1 Stück	Nr. 1021 = 4 Stück
Nr. 1008 = 2 Stück	Nr. 1028 = 11 Stück
Nr. 1010 = 2 Stück	Nr. 1029 = 8 Stück
Nr. 1015 = 1 Stück	Nr. 1033 = 30 Stück
Nr. 1018 = 3 Stück	

Teile für Modell 9		Teile für Modell 10	
Nr. 1005 = 6 Stück	Nr. 1008 = 2 Stück	Nr. 1001 = 1 Stück	Nr. 1005 = 6 Stück
Nr. 1015 = 4 Stück	Nr. 1018 = 2 Stück	Nr. 1008 = 2 Stück	Nr. 1015 = 4 Stück
Nr. 1020 = 4 Stück	Nr. 1028 = 4 Stück	Nr. 1018 = 2 Stück	Nr. 1020 = 4 Stück
Nr. 1028 = 4 Stück	Nr. 1029 = 10 Stück	Nr. 1028 = 6 Stück	Nr. 1029 = 10 Stück
Nr. 1033 = 18 Stück		Nr. 1033 = 22 Stück	

Teile für Modell 11		Teile für Modell 12	
Nr. 1001 = 1 Stück	Nr. 1005 = 6 Stück	Nr. 1001 = 1 Stück	Nr. 1005 = 6 Stück
Nr. 1008 = 2 Stück	Nr. 1015 = 4 Stück	Nr. 1008 = 2 Stück	Nr. 1015 = 4 Stück
Nr. 1010 = 2 Stück	Nr. 1018 = 4 Stück	Nr. 1018 = 4 Stück	Nr. 1020 = 4 Stück
Nr. 1019 = 2 Stück	Nr. 1020 = 4 Stück	Nr. 1021 = 2 Stück	Nr. 1028 = 8 Stück
Nr. 1020 = 4 Stück	Nr. 1021 = 4 Stück	Nr. 1028 = 12 Stück	Nr. 1029 = 14 Stück
Nr. 1021 = 4 Stück	Nr. 1028 = 8 Stück	Nr. 1029 = 6 Stück	Nr. 1033 = 30 Stück
Nr. 1028 = 12 Stück	Nr. 1033 = 30 Stück		

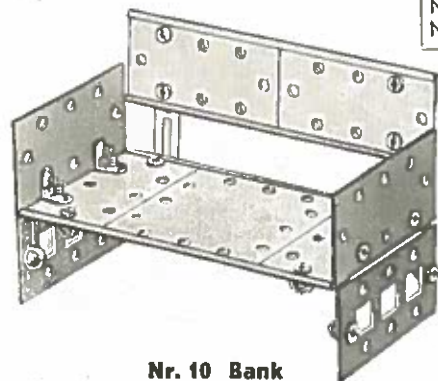

Nr. 10 Bank

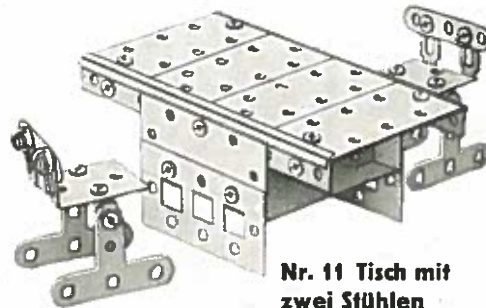

Nr. 11 Tisch mit zwei Stühlen

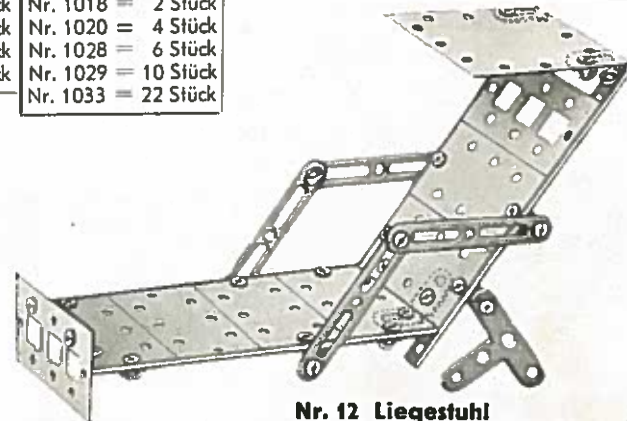

Nr. 12 Liegestuhl

Teile für Modell 57

Nr. 1001 = 2 Stück	Nr. 1025 = 1 Stück
Nr. 1004 = 2 Stück	Nr. 1028 = 14 Stück
Nr. 1005 = 2 Stück	Nr. 1029 = 12 Stück
Nr. 1008 = 1 Stück	Nr. 1033 = 40 Stück
Nr. 1010 = 1 Stück	Nr. 1034 = 3 Stück
Nr. 1015 = 4 Stück	Nr. 1036 = 1 Stück
Nr. 1016 = 4 Stück	Nr. 1037 = 2 Stück
Nr. 1017 = 2 Stück	Nr. 1039 = 1 Stück
Nr. 1018 = 4 Stück	Nr. 1061 = 4 Stück
Nr. 1022 = 1 Stück	Nr. 1071 = 1 Stück
Nr. 1023 = 4 Stück	Nr. 1072 = 1 Stück



Abb. 58 a Befestigung der Steuerwelle und des Steuerrades



Nr. 57 Fahrbarer Kran

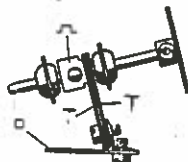
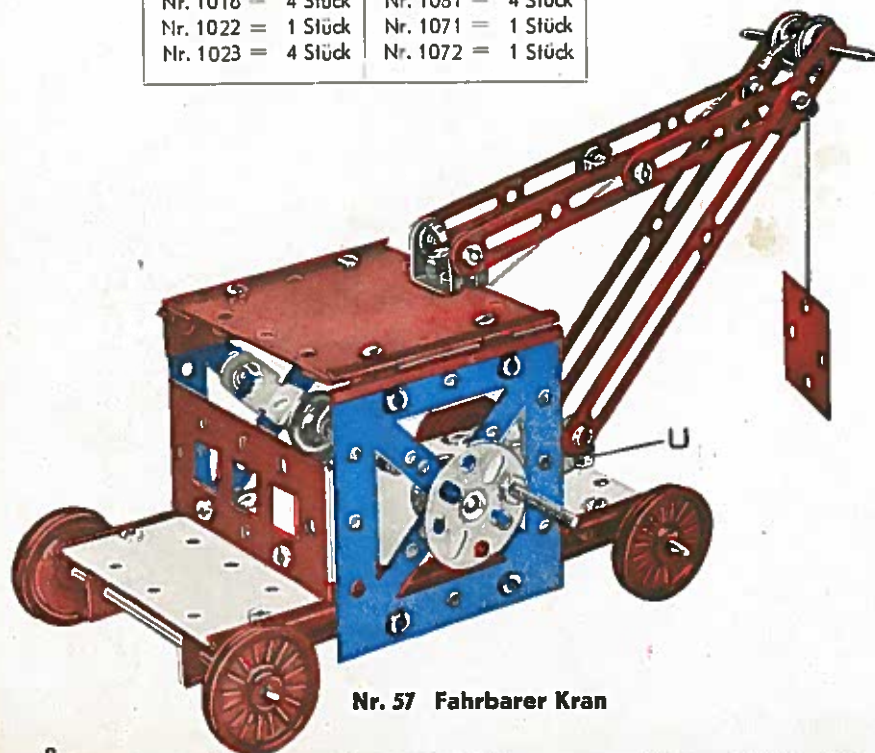
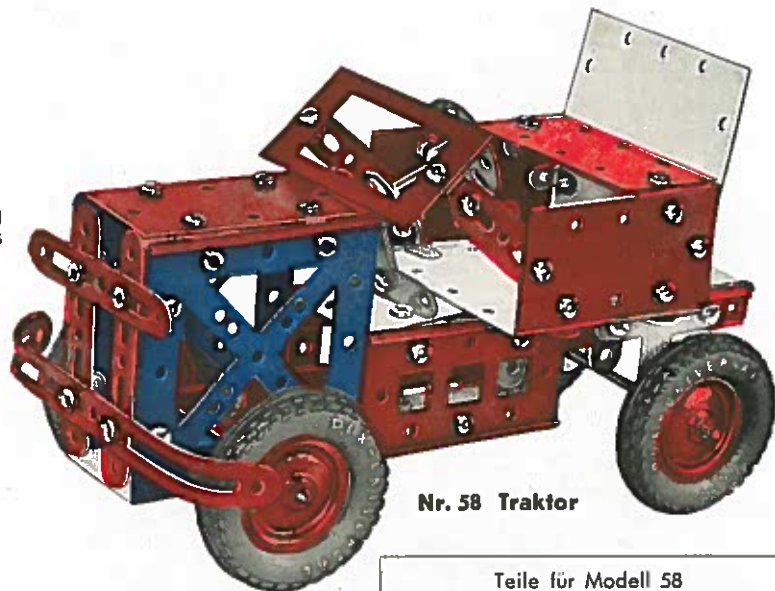

Nr. 58 Traktor

Teile für Modell 58

Nr. 1001 = 2 Stück	Nr. 1010 = 2 Stück
Nr. 1004 = 2 Stück	Nr. 1015 = 4 Stück
Nr. 1005 = 6 Stück	Nr. 1016 = 2 Stück
Nr. 1007 = 1 Stück	Nr. 1017 = 1 Stück
Nr. 1008 = 2 Stück	Nr. 1018 = 3 Stück
	Nr. 1019 = 2 Stück
	Nr. 1020 = 4 Stück
	Nr. 1021 = 4 Stück
	Nr. 1022 = 1 Stück
	Nr. 1023 = 4 Stück
	Nr. 1025 = 1 Stück
	Nr. 1028 = 29 Stück
	Nr. 1029 = 10 Stück
	Nr. 1033 = 68 Stück
	Nr. 1034 = 4 Stück
	Nr. 1037 = 2 Stück
	Nr. 1039 = 1 Stück
	Nr. 1061 = 2 Stück
	Nr. 1075 = 4 Stück

Abb. 58 b Unteransicht des Traktors

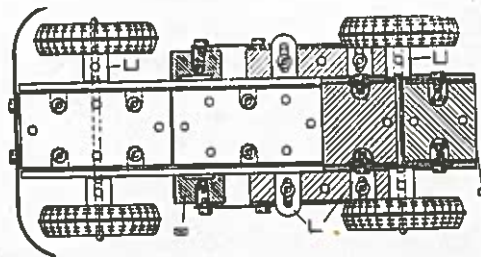

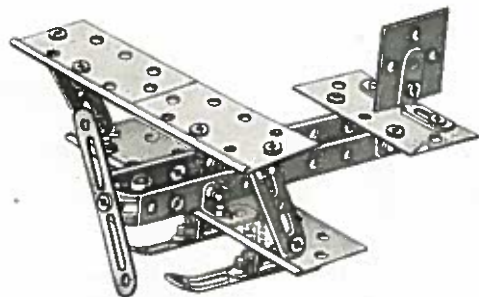

Nr. 13 Wasserflugzeug

Teile für Modell 13

- Nr. 1005 = 5 Stück
- Nr. 1010 = 1 Stück
- Nr. 1015 = 4 Stück
- Nr. 1017 = 1 Stück
- Nr. 1018 = 3 Stück
- Nr. 1019 = 2 Stück
- Nr. 1020 = 4 Stück
- Nr. 1028 = 10 Stück
- Nr. 1029 = 8 Stück
- Nr. 1033 = 28 Stück

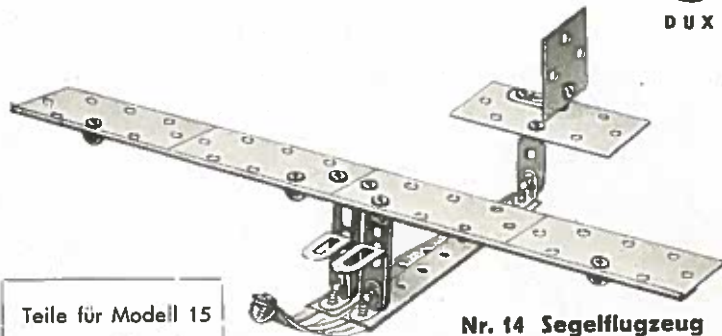

Nr. 14 Segelflugzeug

Teile für Modell 15

- Nr. 1005 = 6 Stück
- Nr. 1008 = 2 Stück
- Nr. 1010 = 1 Stück
- Nr. 1015 = 4 Stück
- Nr. 1018 = 4 Stück
- Nr. 1019 = 1 Stück
- Nr. 1020 = 4 Stück
- Nr. 1021 = 2 Stück
- Nr. 1028 = 9 Stück
- Nr. 1029 = 11 Stück
- Nr. 1033 = 29 Stück

Teile für Modell 14

- Nr. 1005 = 5 Stück
- Nr. 1010 = 1 Stück
- Nr. 1015 = 4 Stück
- Nr. 1017 = 2 Stück
- Nr. 1019 = 2 Stück
- Nr. 1020 = 4 Stück
- Nr. 1028 = 5 Stück
- Nr. 1029 = 8 Stück
- Nr. 1033 = 18 Stück

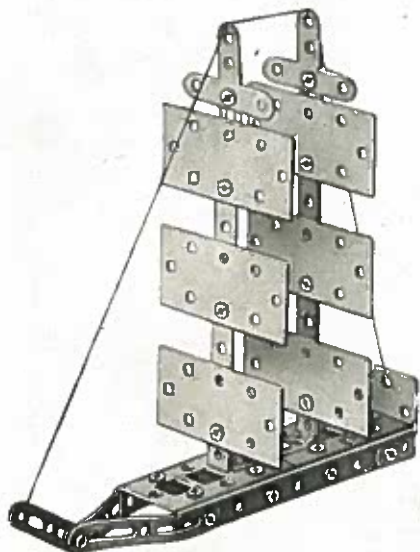

Nr. 15 Segelschiff

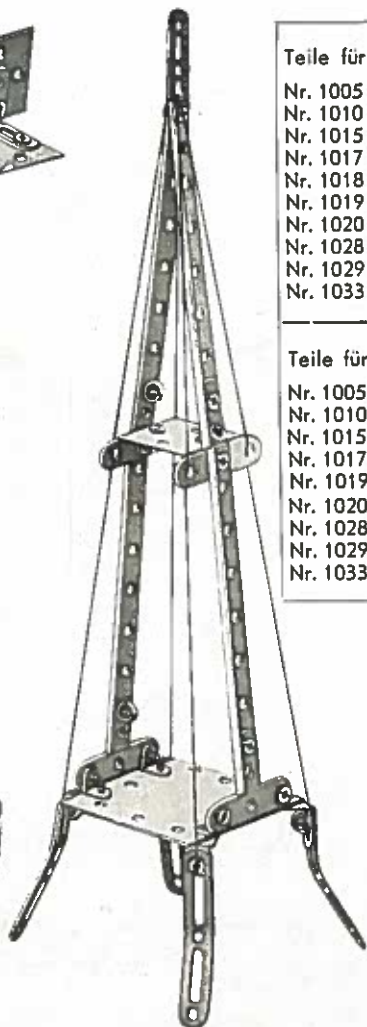

Nr. 16 Funkturm

Teile für Modell 16

- Nr. 1001 = 1 Stück
- Nr. 1010 = 1 Stück
- Nr. 1015 = 4 Stück
- Nr. 1018 = 4 Stück
- Nr. 1019 = 1 Stück
- Nr. 1020 = 4 Stück
- Nr. 1021 = 4 Stück
- Nr. 1028 = 6 Stück
- Nr. 1029 = 9 Stück
- Nr. 1033 = 21 Stück

Teile für Modell 17

- Nr. 1001 = 1 Stück
- Nr. 1005 = 5 Stück
- Nr. 1007 = 1 Stück
- Nr. 1008 = 2 Stück
- Nr. 1015 = 4 Stück
- Nr. 1018 = 2 Stück
- Nr. 1021 = 3 Stück
- Nr. 1028 = 10 Stück
- Nr. 1029 = 10 Stück
- Nr. 1033 = 30 Stück

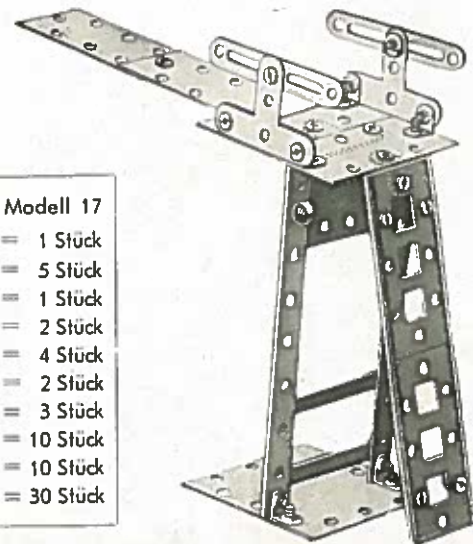

Nr. 17 Sprungturm



Modelle 1-77 aus DUX-Universal-Metallbaukasten Nr. 101



Nr. 18 Staffelei



Abb. 18 a Rückseite der Staffelei



Nr. 19 Korb

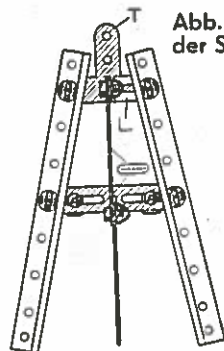
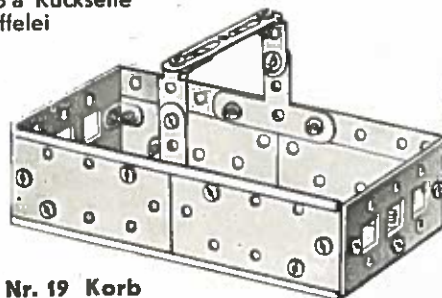
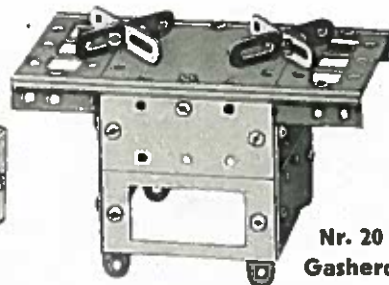

Nr. 20 Gasherd



Nr. 21 Eisschrank

Teile für Modell 18		
Nr. 1001 = 1 Stück	Nr. 1028 = 8 Stück	
Nr. 1015 = 2 Stück	Nr. 1029 = 8 Stück	
Nr. 1018 = 3 Stück	Nr. 1033 = 24 Stück	
Nr. 1020 = 1 Stück	Teile für Modell 20	
Nr. 1021 = 1 Stück	Nr. 1001 = 2 Stück	Nr. 1007 = 1 Stück
Nr. 1028 = 2 Stück	Nr. 1005 = 5 Stück	Nr. 1008 = 2 Stück
Nr. 1029 = 6 Stück	Nr. 1007 = 1 Stück	Nr. 1015 = 4 Stück
Nr. 1033 = 8 Stück	Nr. 1008 = 2 Stück	Nr. 1018 = 4 Stück

Teile für Modell 19		
Nr. 1001 = 2 Stück	Nr. 1018 = 4 Stück	
Nr. 1005 = 4 Stück	Nr. 1020 = 4 Stück	
Nr. 1009 = 2 Stück	Nr. 1023 = 14 Stück	
Nr. 1015 = 4 Stück	Nr. 1029 = 4 Stück	
Nr. 1018 = 1 Stück	Nr. 1033 = 32 Stück	
Nr. 1020 = 2 Stück	Teile für Modell 21	
Nr. 1021 = 2 Stück	Nr. 1001 = 1 Stück	Nr. 1007 = 1 Stück
	Nr. 1005 = 5 Stück	Nr. 1010 = 2 Stück

Nr. 1007 = 1 Stück	Nr. 1021 = 1 Stück	Nr. 1005 = 3 Stück
Nr. 1008 = 2 Stück	Nr. 1028 = 11 Stück	Nr. 1007 = 1 Stück
Nr. 1010 = 2 Stück	Nr. 1029 = 10 Stück	Nr. 1009 = 1 Stück
Nr. 1015 = 4 Stück	Nr. 1033 = 27 Stück	Nr. 1010 = 2 Stück
Nr. 1020 = 2 Stück	Teile für Modell 23	
Nr. 1028 = 12 Stück	Nr. 1001 = 1 Stück	Nr. 1018 = 4 Stück
Nr. 1029 = 4 Stück	Nr. 1005 = 2 Stück	Nr. 1019 = 2 Stück
Nr. 1033 = 28 Stück	Nr. 1015 = 4 Stück	Nr. 1020 = 4 Stück

Teile für Modell 22	
Nr. 1001 = 1 Stück	Nr. 1001 = 1 Stück
Nr. 1005 = 3 Stück	Nr. 1005 = 2 Stück
Nr. 1007 = 1 Stück	Nr. 1015 = 4 Stück
Nr. 1009 = 1 Stück	Nr. 1018 = 4 Stück
Nr. 1010 = 2 Stück	Nr. 1019 = 2 Stück
Nr. 1015 = 4 Stück	Nr. 1020 = 4 Stück
Nr. 1017 = 1 Stück	Nr. 1021 = 3 Stück
Nr. 1020 = 4 Stück	Nr. 1028 = 11 Stück
	Nr. 1029 = 7 Stück
	Nr. 1033 = 29 Stück

Teile für Modell 24	
Nr. 1001 = 1 Stück	Nr. 1001 = 1 Stück

Teile für Modell 25	
Nr. 1001 = 1 Stück	Nr. 1001 = 1 Stück
Nr. 1007 = 1 Stück	Nr. 1007 = 1 Stück
Nr. 1008 = 1 Stück	Nr. 1008 = 1 Stück
Nr. 1017 = 2 Stück	Nr. 1017 = 2 Stück
Nr. 1018 = 2 Stück	Nr. 1018 = 2 Stück
Nr. 1020 = 4 Stück	Nr. 1020 = 4 Stück
Nr. 1029 = 12 Stück	Nr. 1029 = 12 Stück
Nr. 1033 = 12 Stück	Nr. 1033 = 12 Stück

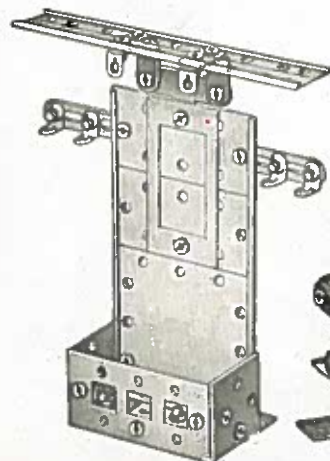

Nr. 22 Flurgarderobe

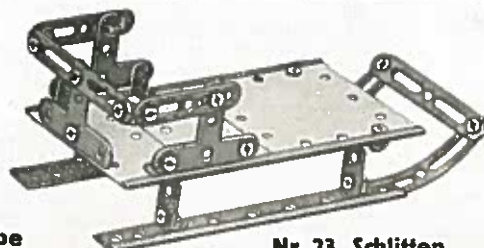

Nr. 23 Schlitten

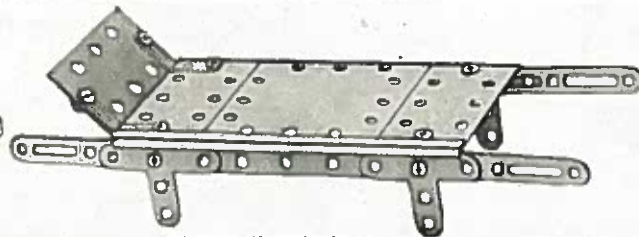

Nr. 24 Tragbahre



Nr. 25 Stuhl

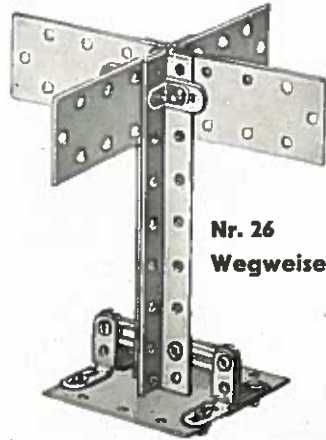

Nr. 26
Wegweiser

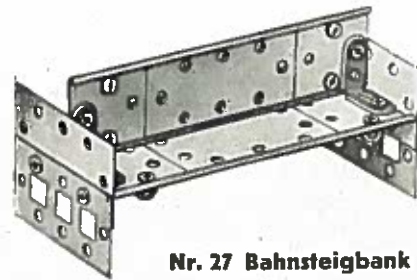

Nr. 27 Bahnsteigbank

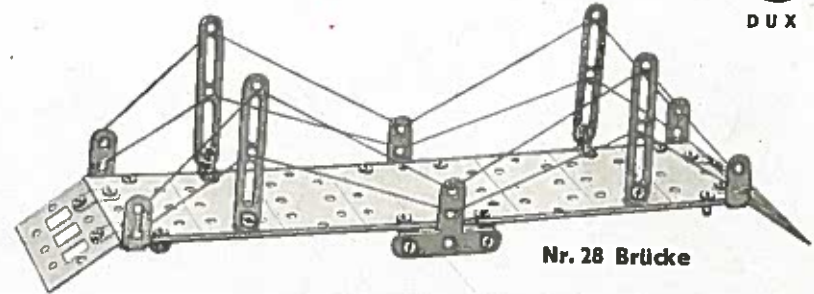

Nr. 28 Brücke

Teile für Modell 26
 Nr. 1001 = 1 Stück
 Nr. 1005 = 4 Stück
 Nr. 1015 = 4 Stück
 Nr. 1018 = 1 Stück
 Nr. 1019 = 1 Stück
 Nr. 1020 = 4 Stück
 Nr. 1028 = 4 Stück
 Nr. 1029 = 6 Stück
 Nr. 1033 = 14 Stück

Teile für Modell 27
 Nr. 1001 = 1 Stück
 Nr. 1005 = 5 Stück
 Nr. 1008 = 2 Stück
 Nr. 1010 = 2 Stück
 Nr. 1020 = 4 Stück
 Nr. 1028 = 4 Stück
 Nr. 1029 = 10 Stück
 Nr. 1033 = 18 Stück

Teile für Modell 28
 Nr. 1001 = 1 Stück
 Nr. 1005 = 6 Stück
 Nr. 1008 = 2 Stück
 Nr. 1015 = 4 Stück
 Nr. 1018 = 4 Stück
 Nr. 1020 = 4 Stück
 Nr. 1021 = 2 Stück
 Nr. 1027 = 4 Stück
 Nr. 1028 = 8 Stück
 Nr. 1029 = 4 Stück
 Nr. 1033 = 28 Stück

Teile für Modell 29
 Nr. 1008 = 2 Stück
 Nr. 1015 = 4 Stück

Nr. 1018 = 4 Stück
 Nr. 1021 = 4 Stück
 Nr. 1028 = 4 Stück
 Nr. 1029 = 8 Stück
 Nr. 1033 = 16 Stück

Teile für Modell 30
 Nr. 1001 = 1 Stück
 Nr. 1005 = 6 Stück
 Nr. 1008 = 2 Stück
 Nr. 1015 = 4 Stück
 Nr. 1018 = 4 Stück
 Nr. 1021 = 4 Stück
 Nr. 1028 = 12 Stück
 Nr. 1029 = 6 Stück
 Nr. 1033 = 30 Stück

Teile für Modell 31
 Nr. 1001 = 1 Stück
 Nr. 1005 = 6 Stück
 Nr. 1008 = 2 Stück
 Nr. 1010 = 2 Stück
 Nr. 1015 = 4 Stück
 Nr. 1018 = 4 Stück
 Nr. 1019 = 2 Stück
 Nr. 1020 = 2 Stück
 Nr. 1021 = 4 Stück
 Nr. 1028 = 6 Stück
 Nr. 1029 = 16 Stück
 Nr. 1033 = 28 Stück

Teile für Modell 32
 Nr. 1005 = 6 Stück
 Nr. 1008 = 2 Stück
 Nr. 1010 = 1 Stück
 Nr. 1015 = 4 Stück
 Nr. 1019 = 2 Stück
 Nr. 1020 = 4 Stück
 Nr. 1028 = 8 Stück
 Nr. 1029 = 9 Stück
 Nr. 1033 = 25 Stück

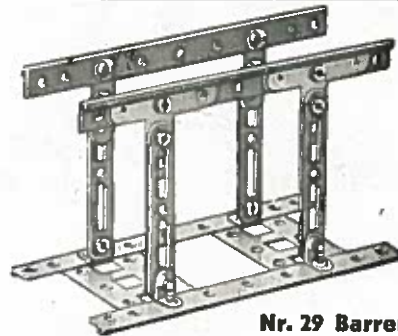

Nr. 29 Barren

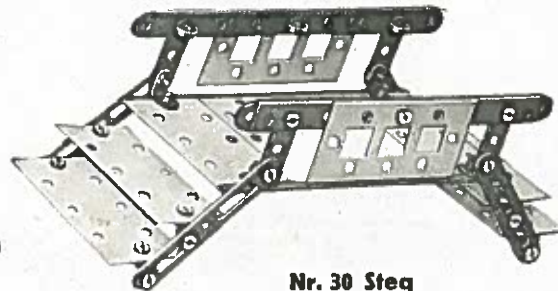

Nr. 30 Steg



Nr. 31 Marktstand



Nr. 32 Laterne



DUX

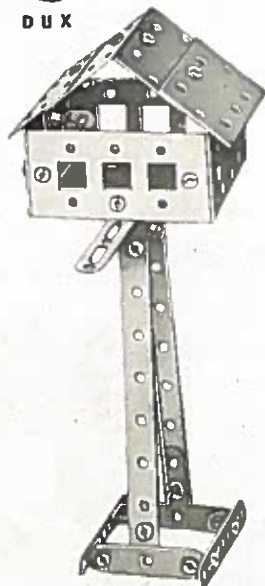

Nr. 33 Taubenhaus

Teile für Modell 33	
Nr. 1001 = 1 Stück	Nr. 1010 = 2 Stück
Nr. 1005 = 6 Stück	Nr. 1015 = 4 Stück
Nr. 1009 = 2 Stück	Nr. 1019 = 2 Stück
Nr. 1015 = 2 Stück	Nr. 1020 = 4 Stück
Nr. 1018 = 3 Stück	Nr. 1021 = 4 Stück
Nr. 1020 = 4 Stück	Nr. 1028 = 8 Stück
Nr. 1021 = 2 Stück	Nr. 1029 = 12 Stück
Nr. 1028 = 9 Stück	Nr. 1033 = 28 Stück
Nr. 1029 = 11 Stück	
Nr. 1033 = 29 Stück	

Teile für Modell 34	
Nr. 1001 = 1 Stück	
Nr. 1005 = 1 Stück	

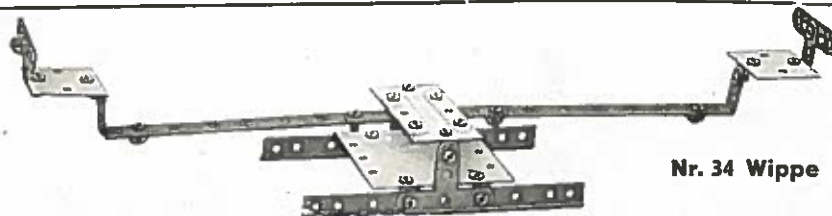
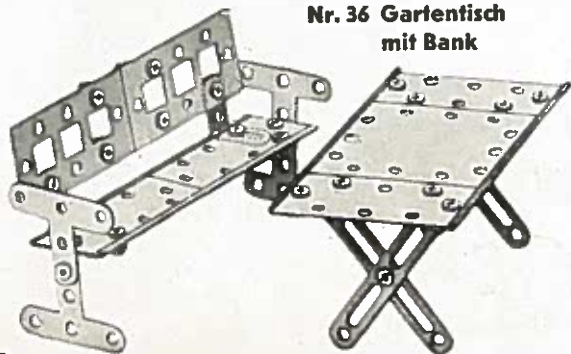
Nr. 36 Gartentisch
mit Bank

Nr. 34 Wippe

Teile für Modell 35	
Nr. 1001 = 1 Stück	Nr. 1029 = 8 Stück
Nr. 1005 = 4 Stück	Nr. 1033 = 16 Stück
Nr. 1015 = 4 Stück	
Nr. 1019 = 2 Stück	
Nr. 1020 = 4 Stück	
Nr. 1021 = 4 Stück	
Nr. 1028 = 4 Stück	
Nr. 1029 = 2 Stück	
Nr. 1033 = 4 Stück	

Teile für Modell 36	
Nr. 1001 = 1 Stück	Nr. 1020 = 2 Stück
Nr. 1005 = 4 Stück	Nr. 1021 = 4 Stück
Nr. 1003 = 2 Stück	Nr. 1028 = 1 Stück
Nr. 1015 = 4 Stück	Nr. 1029 = 6 Stück
Nr. 1018 = 4 Stück	

Teile für Modell 37	
Nr. 1001 = 1 Stück	Nr. 1020 = 2 Stück
Nr. 1005 = 4 Stück	Nr. 1021 = 4 Stück
Nr. 1009 = 2 Stück	Nr. 1029 = 6 Stück
Nr. 1015 = 4 Stück	Nr. 1029 = 16 Stück
Nr. 1019 = 2 Stück	Nr. 1033 = 28 Stück
Nr. 1020 = 4 Stück	
Nr. 1021 = 3 Stück	
Nr. 1028 = 4 Stück	
Nr. 1029 = 16 Stück	
Nr. 1033 = 24 Stück	

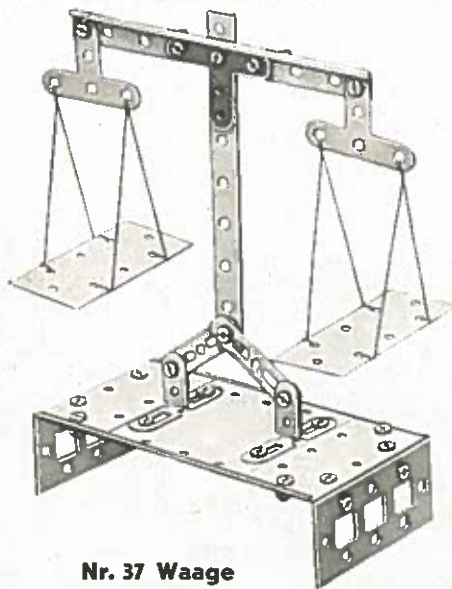

Nr. 37 Waage

Teile für Modell 38	
Nr. 1001 = 1 Stück	Nr. 1029 = 22 Stück
Nr. 1005 = 4 Stück	
Nr. 1015 = 2 Stück	
Nr. 1018 = 4 Stück	
Nr. 1028 = 8 Stück	
Nr. 1029 = 6 Stück	
Nr. 1033 = 22 Stück	

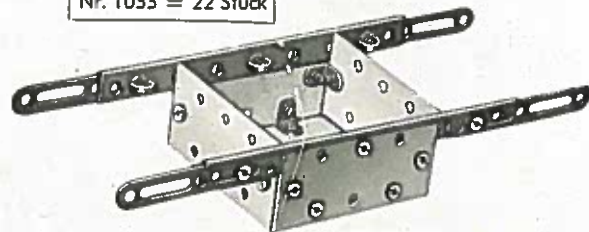

Nr. 38 Trage

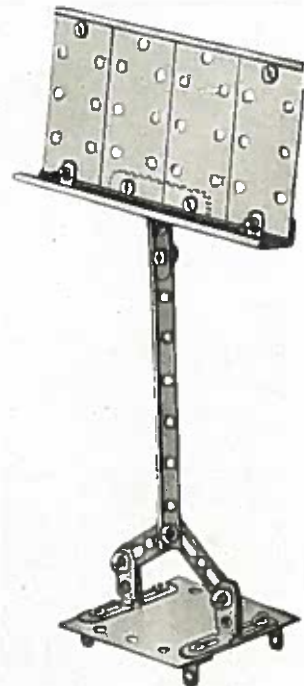

Nr. 35 Notenständer

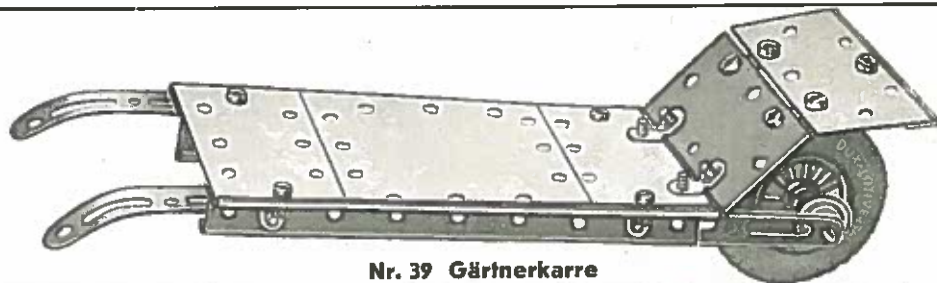

Nr. 39 Gärtnerkarre

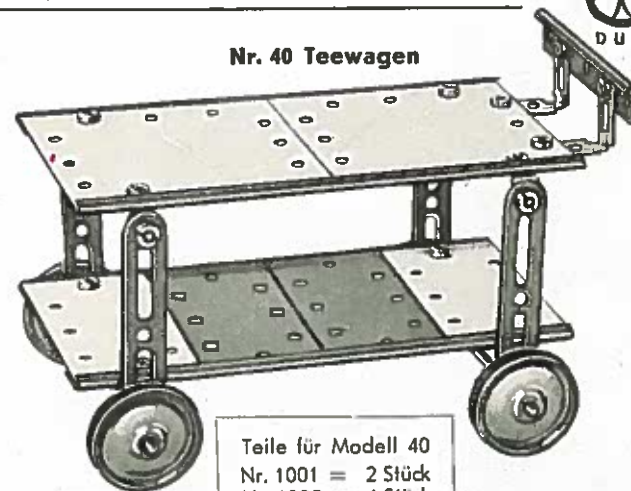

Nr. 40 Teewagen

Teile für Modell 39	Teile für Modell 41		Teile für Modell 42
Nr. 1001 = 1 Stück	Nr. 1001 = 2 Stück	Nr. 1023 = 4 Stück	Nr. 1001 = 2 Stück
Nr. 1005 = 4 Stück	Nr. 1005 = 6 Stück	Nr. 1028 = 20 Stück	Nr. 1005 = 3 Stück
Nr. 1015 = 4 Stück	Nr. 1009 = 2 Stück	Nr. 1029 = 16 Stück	Nr. 1015 = 4 Stück
Nr. 1016 = 1 Stück	Nr. 1015 = 4 Stück	Nr. 1033 = 56 Stück	Nr. 1016 = 3 Stück
Nr. 1018 = 4 Stück	Nr. 1016 = 4 Stück	Nr. 1034 = 2 Stück	Nr. 1020 = 4 Stück
Nr. 1023 = 1 Stück	Nr. 1017 = 2 Stück	Nr. 1036 = 2 Stück	Nr. 1021 = 2 Stück
Nr. 1028 = 8 Stück	Nr. 1018 = 2 Stück	Nr. 1061 = 4 Stück	Nr. 1022 = 1 Stück
Nr. 1029 = 1 Stück	Nr. 1020 = 2 Stück	Nr. 1071 = 4 Stück	Nr. 1023 = 3 Stück
Nr. 1033 = 17 Stück	Nr. 1021 = 4 Stück	Nr. 1072 = 4 Stück	Nr. 1028 = 8 Stück
Nr. 1036 = 1 Stück			Nr. 1029 = 8 Stück
Nr. 1061 = 2 Stück			Nr. 1033 = 24 Stück
Nr. 1075 = 1 Stück			Nr. 1034 = 1 Stück

Nr. 1036 = 1 Stück
Nr. 1037 = 1 Stück
Nr. 1039 = 1 Stück
Nr. 1061 = 4 Stück
Nr. 1071 = 1 Stück
Nr. 1072 = 4 Stück

Teile für Modell 40
Nr. 1001 = 2 Stück
Nr. 1005 = 4 Stück
Nr. 1015 = 4 Stück
Nr. 1016 = 1 Stück
Nr. 1018 = 4 Stück
Nr. 1020 = 2 Stück
Nr. 1023 = 4 Stück
Nr. 1028 = 8 Stück
Nr. 1029 = 4 Stück
Nr. 1033 = 20 Stück
Nr. 1037 = 2 Stück

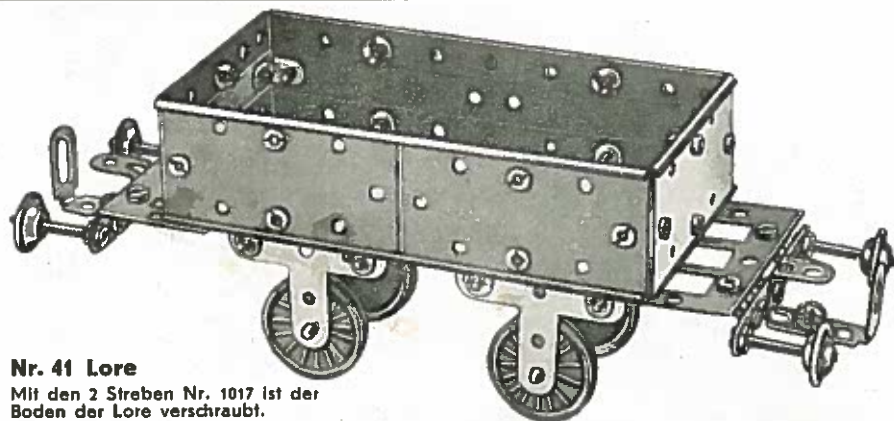

Nr. 41 Lore
Mit den 2 Streben Nr. 1017 ist der Boden der Lore verschraubt.

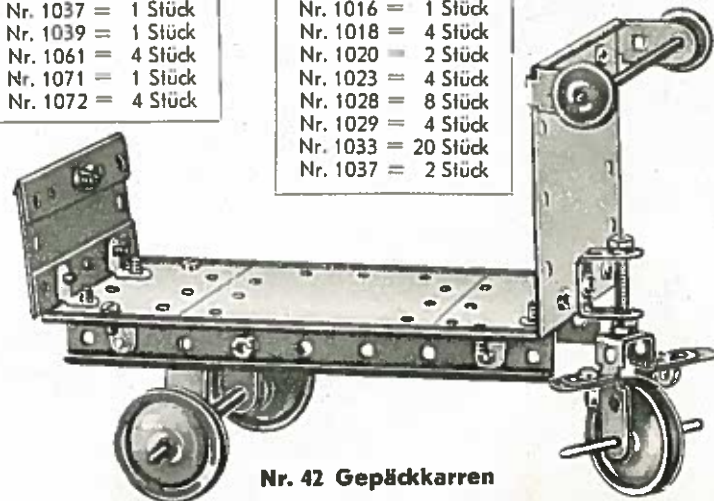

Nr. 42 Gepäckkarren

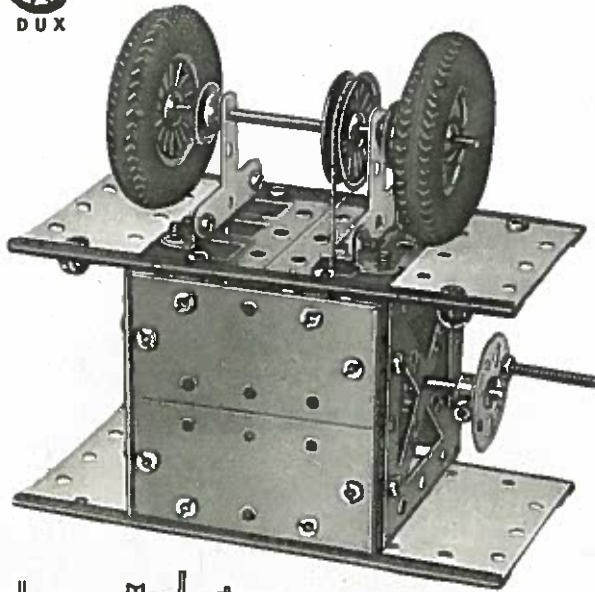

Nr. 43 Poliermaschine

Abb. 43a Antriebswelle der Poliermaschine



Teile für Modell 43

Nr. 1001 = 2 Stück	Nr. 1025 = 1 Stück
Nr. 1004 = 2 Stück	Nr. 1028 = 20 Stück
Nr. 1005 = 6 Stück	Nr. 1029 = 4 Stück
Nr. 1008 = 2 Stück	Nr. 1033 = 44 Stück
Nr. 1015 = 4 Stück	Nr. 1037 = 2 Stück
Nr. 1016 = 4 Stück	Nr. 1061 = 4 Stück
Nr. 1021 = 2 Stück	Nr. 1071 = 1 Stück
Nr. 1023 = 4 Stück	Nr. 1072 = 1 Stück
Nr. 1075 = 2 Stück	

Teile für Modell 45

Nr. 1001 = 2 Stück	Nr. 1025 = 2 Stück
Nr. 1004 = 2 Stück	Nr. 1027 = 4 Stück
Nr. 1005 = 6 Stück	Nr. 1028 = 8 Stück
Nr. 1007 = 1 Stück	Nr. 1029 = 7 Stück
Nr. 1008 = 2 Stück	Nr. 1033 = 31 Stück
Nr. 1015 = 4 Stück	Nr. 1034 = 2 Stück
Nr. 1016 = 4 Stück	Nr. 1036 = 1 Stück
Nr. 1018 = 2 Stück	Nr. 1061 = 1 Stück
Nr. 1022 = 1 Stück	Nr. 1071 = 3 Stück
Nr. 1072 = 6 Stück	

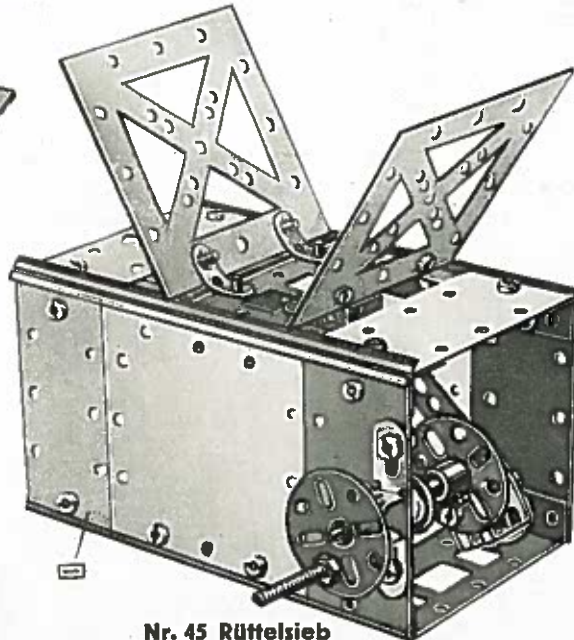

Nr. 45 Rüttelsieb

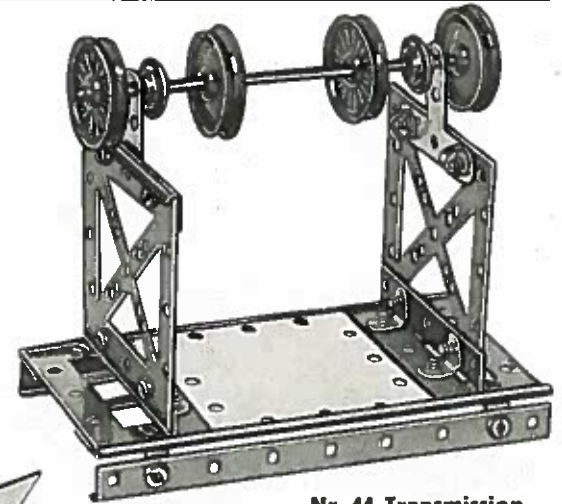

Nr. 44 Transmission

Teile für Modell 44

Nr. 1001 = 1 Stück	Nr. 1023 = 4 Stück
Nr. 1004 = 2 Stück	Nr. 1028 = 8 Stück
Nr. 1008 = 2 Stück	Nr. 1029 = 4 Stück
Nr. 1015 = 4 Stück	Nr. 1033 = 20 Stück
Nr. 1016 = 4 Stück	Nr. 1040 = 1 Stück
Nr. 1021 = 2 Stück	Nr. 1061 = 2 Stück



Abb. 45a Schnitt durch den Kurbelantrieb

Teile für Modell 46

Nr. 1001 = 2 Stück	Nr. 1017 = 2 Stück	Nr. 1033 = 31 Stück
Nr. 1004 = 2 Stück	Nr. 1021 = 2 Stück	Nr. 1034 = 3 Stück
Nr. 1005 = 3 Stück	Nr. 1023 = 3 Stück	Nr. 1037 = 2 Stück
Nr. 1008 = 2 Stück	Nr. 1025 = 2 Stück	Nr. 1061 = 4 Stück
Nr. 1015 = 4 Stück	Nr. 1028 = 12 Stück	Nr. 1071 = 3 Stück
Nr. 1016 = 4 Stück	Nr. 1029 = 7 Stück	Nr. 1072 = 5 Stück

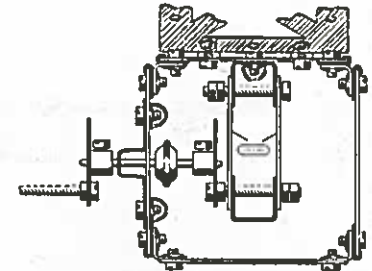
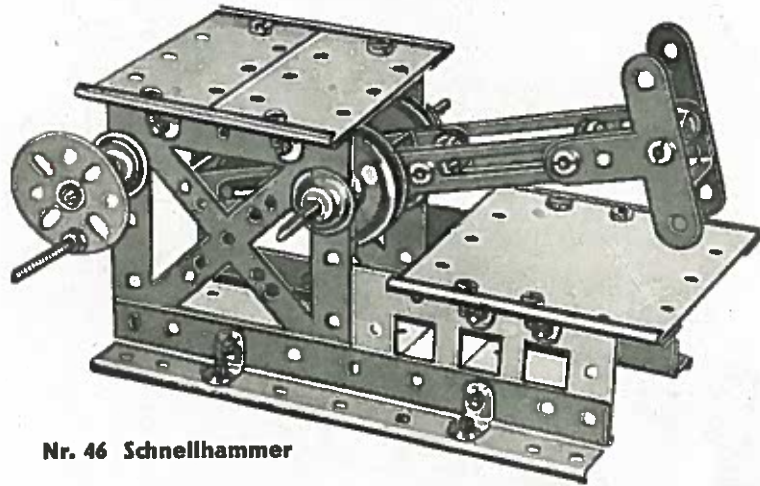

Nr. 46 Schnellhammer



Abb. 47 a Antrieb der Feilmaschine



Nr. 47 Feilmaschine

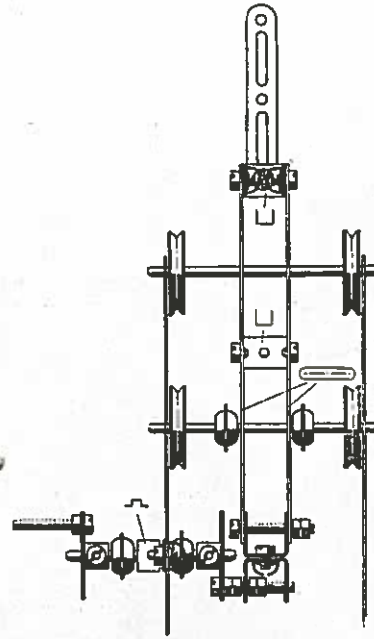
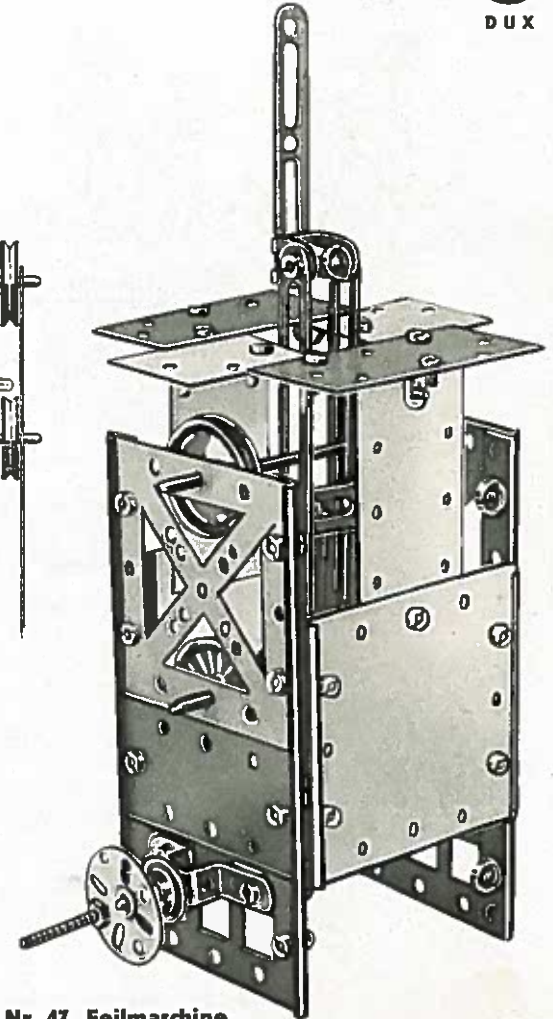

Abb. 46 a Antrieb des Schnellhammers

Teile für Modell 47

Nr. 1001 = 2 Stück	Nr. 1025 = 2 Stück
Nr. 1004 = 2 Stück	Nr. 1028 = 10 Stück
Nr. 1005 = 6 Stück	Nr. 1029 = 19 Stück
Nr. 1008 = 2 Stück	Nr. 1033 = 39 Stück
Nr. 1015 = 4 Stück	Nr. 1034 = 4 Stück
Nr. 1016 = 4 Stück	Nr. 1036 = 1 Stück
Nr. 1017 = 2 Stück	Nr. 1037 = 2 Stück
Nr. 1018 = 1 Stück	Nr. 1061 = 4 Stück
Nr. 1022 = 1 Stück	Nr. 1071 = 3 Stück
Nr. 1023 = 4 Stück	Nr. 1072 = 7 Stück

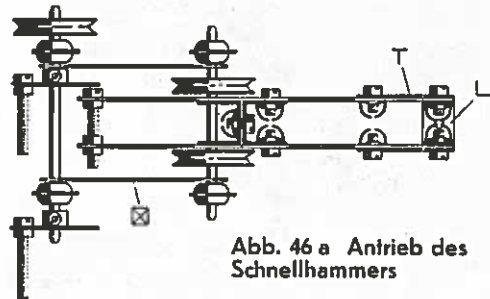

DUX

Teile für Modell 48

- Nr. 1001 = 1 Stück
- Nr. 1004 = 2 Stück
- Nr. 1005 = 6 Stück
- Nr. 1008 = 2 Stück
- Nr. 1010 = 1 Stück
- Nr. 1015 = 4 Stück
- Nr. 1016 = 2 Stück
- Nr. 1017 = 2 Stück
- Nr. 1018 = 2 Stück
- Nr. 1019 = 2 Stück
- Nr. 1020 = 2 Stück
- Nr. 1021 = 2 Stück
- Nr. 1022 = 2 Stück
- Nr. 1023 = 2 Stück
- Nr. 1025 = 2 Stück
- Nr. 1028 = 22 Stück
- Nr. 1029 = 15 Stück
- Nr. 1033 = 59 Stück
- Nr. 1036 = 2 Stück
- Nr. 1040 = 1 Stück
- Nr. 1061 = 4 Stück
- Nr. 1071 = 1 Stück
- Nr. 1072 = 1 Stück



Abb. 48a Seitenansicht der Mischtrommel von links

Teile für Modell 49

- Nr. 1001 = 2 Stück
- Nr. 1004 = 2 Stück
- Nr. 1005 = 6 Stück
- Nr. 1007 = 1 Stück
- Nr. 1008 = 2 Stück
- Nr. 1010 = 1 Stück
- Nr. 1015 = 4 Stück
- Nr. 1016 = 2 Stück
- Nr. 1017 = 2 Stück
- Nr. 1018 = 4 Stück
- Nr. 1020 = 4 Stück
- Nr. 1021 = 2 Stück
- Nr. 1023 = 2 Stück
- Nr. 1025 = 2 Stück
- Nr. 1028 = 26 Stück
- Nr. 1029 = 4 Stück
- Nr. 1033 = 56 Stück
- Nr. 1037 = 2 Stück
- Nr. 1061 = 2 Stück
- Nr. 1071 = 1 Stück
- Nr. 1072 = 1 Stück

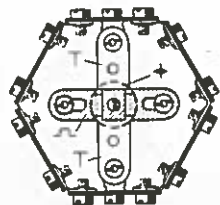
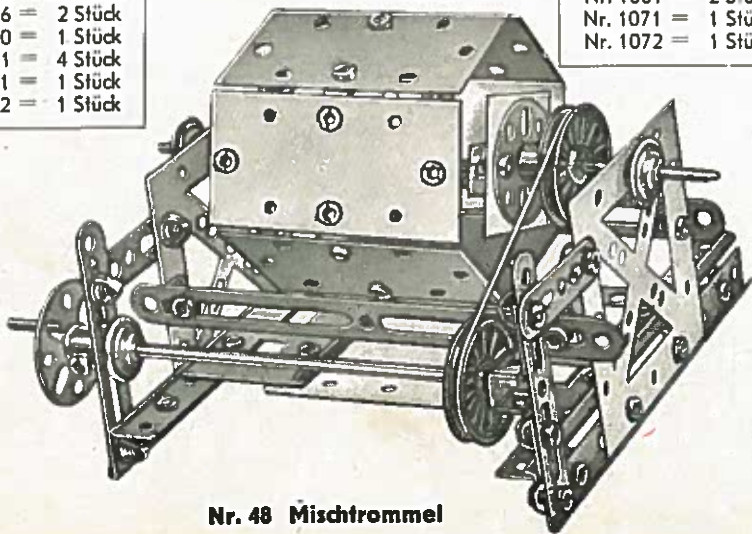

Nr. 48 Mischtrommel

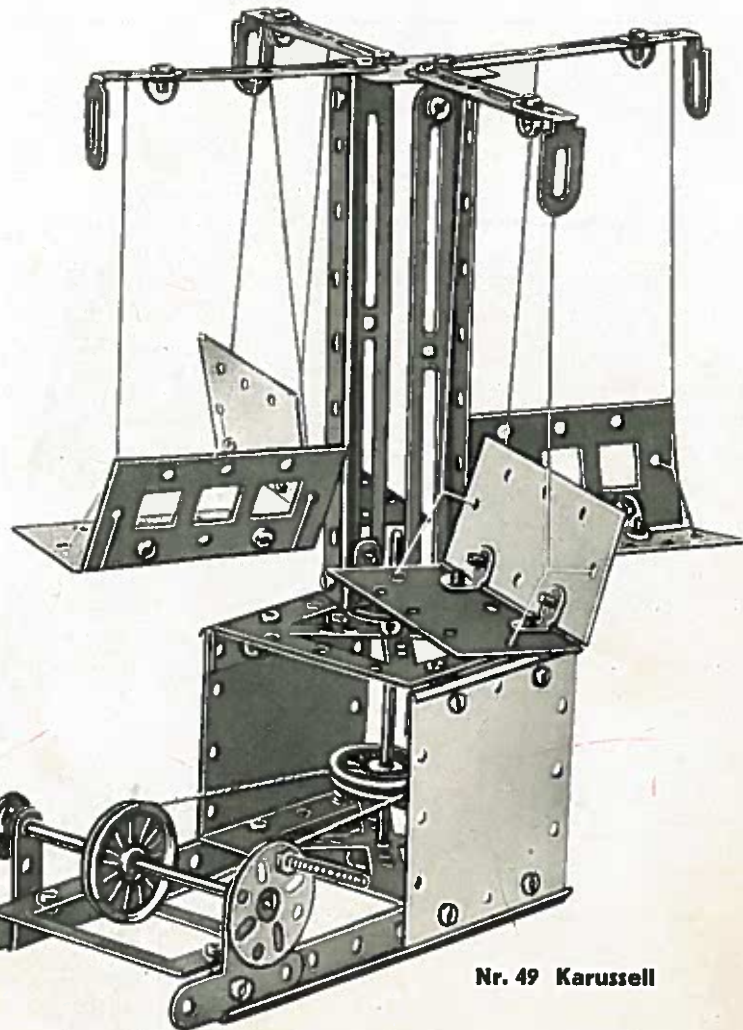

Nr. 49 Karussell

Die Modelle Nr. 50 bis Nr. 58 befinden sich auf den Seiten 1, 4, 5 und 8.

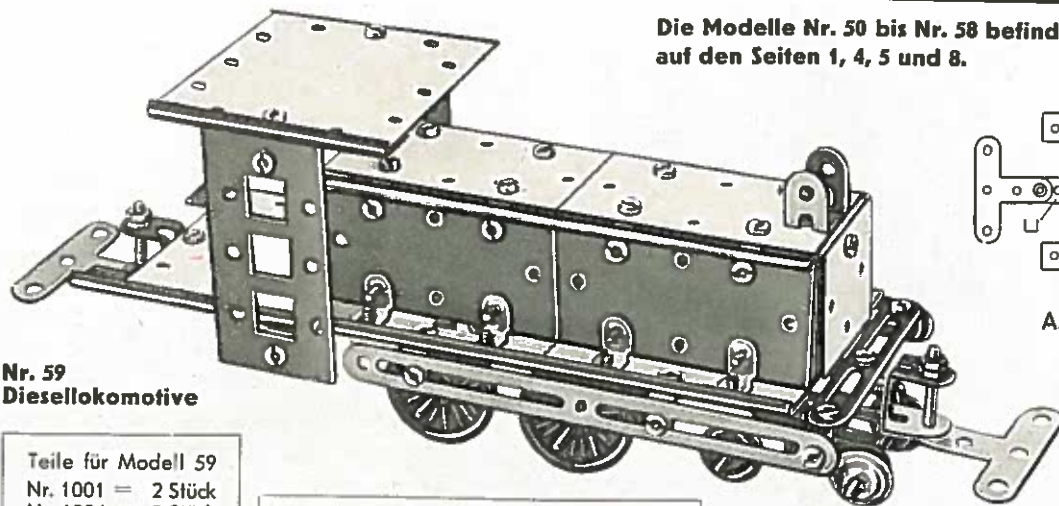

Nr. 59
Diesellokomotive



Abb. 59 a Unteransicht der Diesellokomotive

Teile für Modell 59

- Nr. 1001 = 2 Stück
- Nr. 1004 = 2 Stück
- Nr. 1005 = 6 Stück
- Nr. 1008 = 2 Stück
- Nr. 1010 = 1 Stück
- Nr. 1015 = 4 Stück
- Nr. 1016 = 4 Stück
- Nr. 1017 = 2 Stück
- Nr. 1018 = 1 Stück
- Nr. 1019 = 2 Stück
- Nr. 1020 = 4 Stück
- Nr. 1021 = 2 Stück
- Nr. 1022 = 1 Stück
- Nr. 1023 = 4 Stück
- Nr. 1028 = 29 Stück
- Nr. 1029 = 8 Stück
- Nr. 1033 = 66 Stück
- Nr. 1034 = 4 Stück
- Nr. 1036 = 2 Stück
- Nr. 1037 = 1 Stück
- Nr. 1039 = 1 Stück
- Nr. 1061 = 4 Stück
- Nr. 1071 = 3 Stück
- Nr. 1072 = 9 Stück

Teile für Modell 60

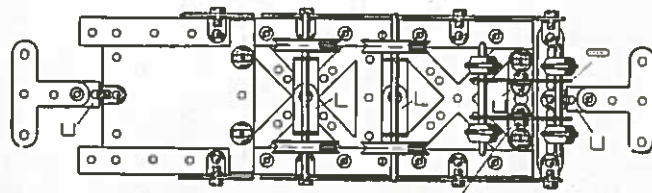
- | | |
|--------------------|---------------------|
| Nr. 1001 = 2 Stück | Nr. 1023 = 4 Stück |
| Nr. 1005 = 4 Stück | Nr. 1028 = 21 Stück |
| Nr. 1008 = 2 Stück | Nr. 1029 = 6 Stück |
| Nr. 1015 = 4 Stück | Nr. 1033 = 48 Stück |
| Nr. 1016 = 4 Stück | Nr. 1034 = 3 Stück |
| Nr. 1018 = 4 Stück | Nr. 1036 = 2 Stück |
| Nr. 1020 = 2 Stück | Nr. 1061 = 4 Stück |
| Nr. 1021 = 4 Stück | Nr. 1071 = 4 Stück |
| Nr. 1072 = 4 Stück | |

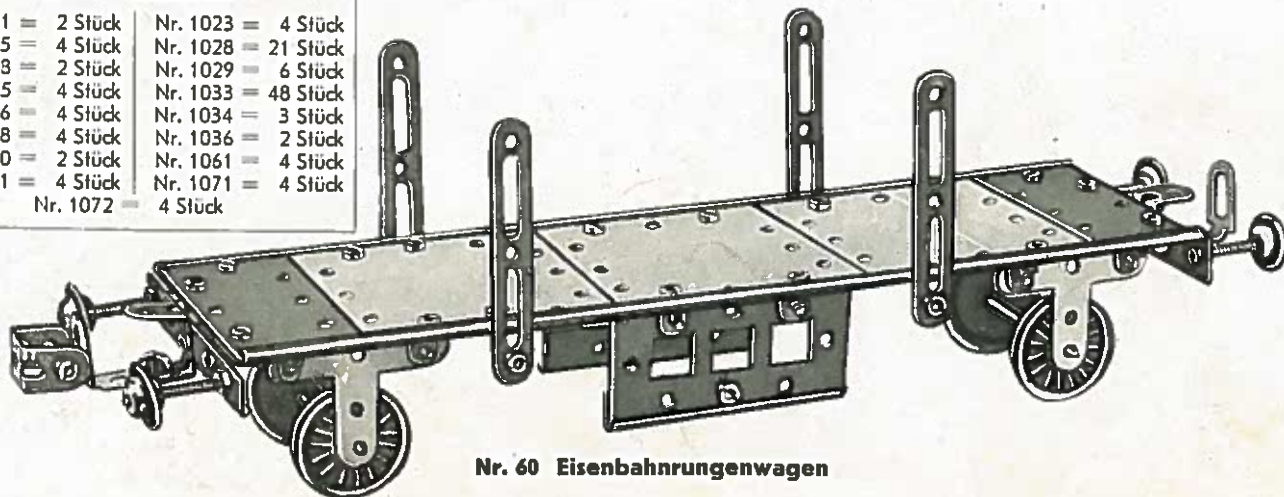

Nr. 60 Eisenbahnwagen

Teile für Modell 62

Nr. 1001 = 2 Stück	Nr. 1021 = 4 Stück
Nr. 1005 = 4 Stück	Nr. 1023 = 4 Stück
Nr. 1008 = 2 Stück	Nr. 1028 = 28 Stück
Nr. 1010 = 2 Stück	Nr. 1029 = 6 Stück
Nr. 1015 = 4 Stück	Nr. 1033 = 62 Stück
Nr. 1016 = 4 Stück	Nr. 1034 = 3 Stück
Nr. 1018 = 4 Stück	Nr. 1036 = 2 Stück
Nr. 1019 = 2 Stück	Nr. 1061 = 4 Stück
Nr. 1020 = 4 Stück	Nr. 1071 = 4 Stück
Nr. 1072 = 4 Stück	

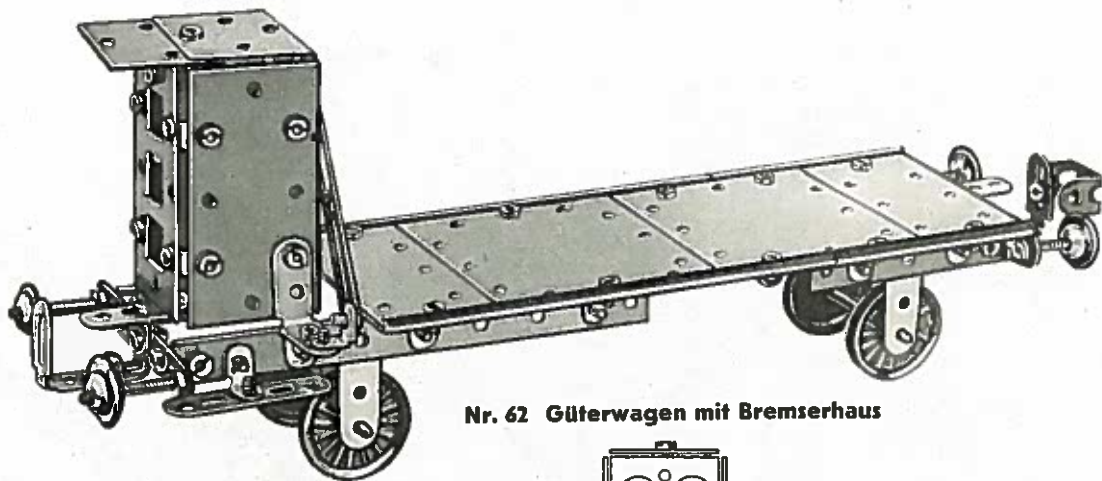

Nr. 62 Güterwagen mit Bremserhaus

Abb. 62 a Rückseite des Bremserhauses

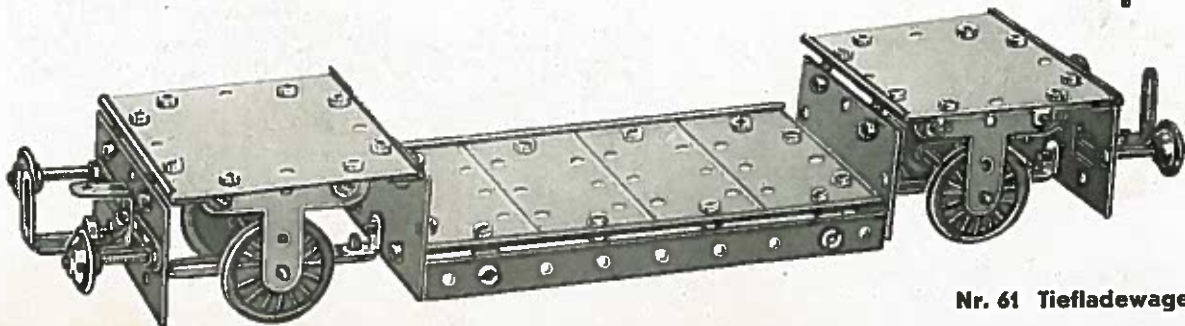
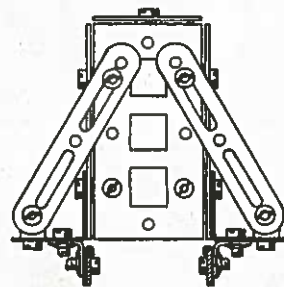

Nr. 61 Tiefladewagen

Teile für Modell 61

Nr. 1001 = 2 Stück
Nr. 1005 = 6 Stück
Nr. 1008 = 2 Stück
Nr. 1015 = 4 Stück
Nr. 1016 = 4 Stück
Nr. 1018 = 4 Stück
Nr. 1020 = 2 Stück
Nr. 1021 = 4 Stück
Nr. 1023 = 4 Stück
Nr. 1028 = 28 Stück
Nr. 1029 = 8 Stück
Nr. 1033 = 64 Stück
Nr. 1034 = 2 Stück
Nr. 1036 = 2 Stück
Nr. 1061 = 4 Stück
Nr. 1071 = 4 Stück
Nr. 1072 = 4 Stück



Teile für Modell 63

Nr. 1001 = 2 Stück	Nr. 1022 = 2 Stück
Nr. 1005 = 6 Stück	Nr. 1023 = 2 Stück
Nr. 1007 = 1 Stück	Nr. 1025 = 1 Stück
Nr. 1008 = 2 Stück	Nr. 1028 = 10 Stück
Nr. 1015 = 4 Stück	Nr. 1029 = 25 Stück
Nr. 1016 = 4 Stück	Nr. 1033 = 45 Stück
Nr. 1017 = 2 Stück	Nr. 1037 = 2 Stück
Nr. 1018 = 1 Stück	Nr. 1039 = 1 Stück
Nr. 1019 = 2 Stück	Nr. 1061 = 4 Stück
Nr. 1020 = 1 Stück	Nr. 1071 = 1 Stück
Nr. 1021 = 3 Stück	Nr. 1072 = 1 Stück



Abb. 63 a Schnitt durch die Schranke

Teile für Modell 64

Nr. 1001 = 2 Stück	Nr. 1020 = 2 Stück
Nr. 1004 = 2 Stück	Nr. 1021 = 4 Stück
Nr. 1005 = 6 Stück	Nr. 1023 = 2 Stück
Nr. 1008 = 2 Stück	Nr. 1028 = 26 Stück
Nr. 1015 = 4 Stück	Nr. 1029 = 18 Stück
Nr. 1016 = 4 Stück	Nr. 1033 = 70 Stück
Nr. 1017 = 2 Stück	Nr. 1034 = 2 Stück
Nr. 1018 = 2 Stück	Nr. 1036 = 2 Stück
Nr. 1061 = 2 Stück	

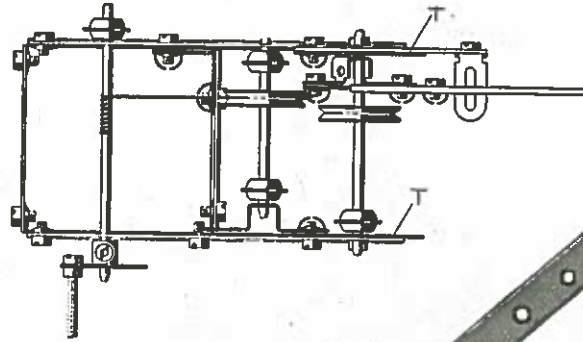
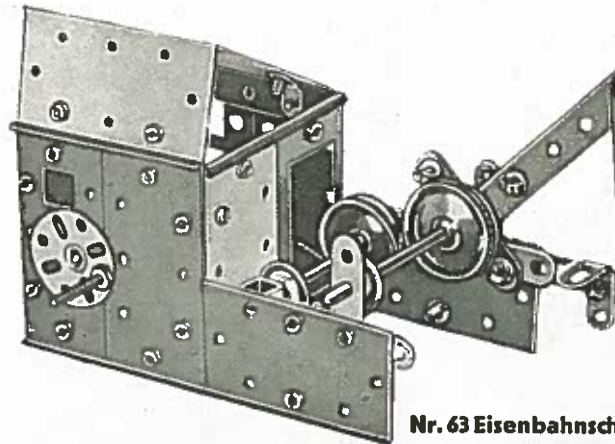

Nr. 63 Eisenbahnschranke

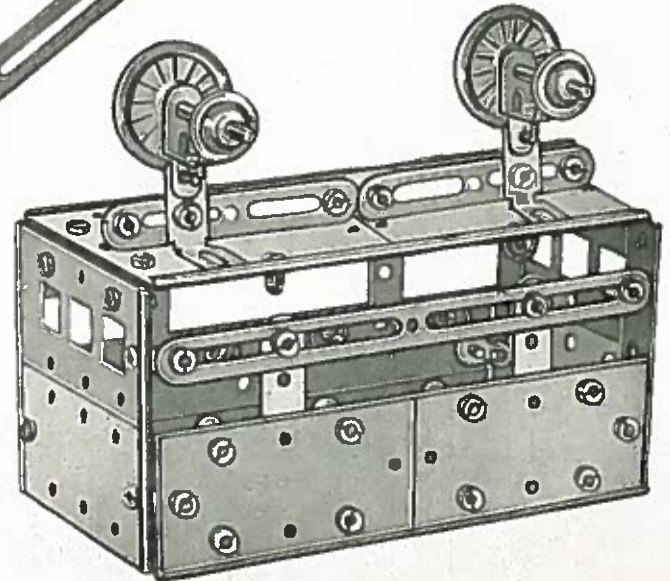

Nr. 64 Seilbahnwagen

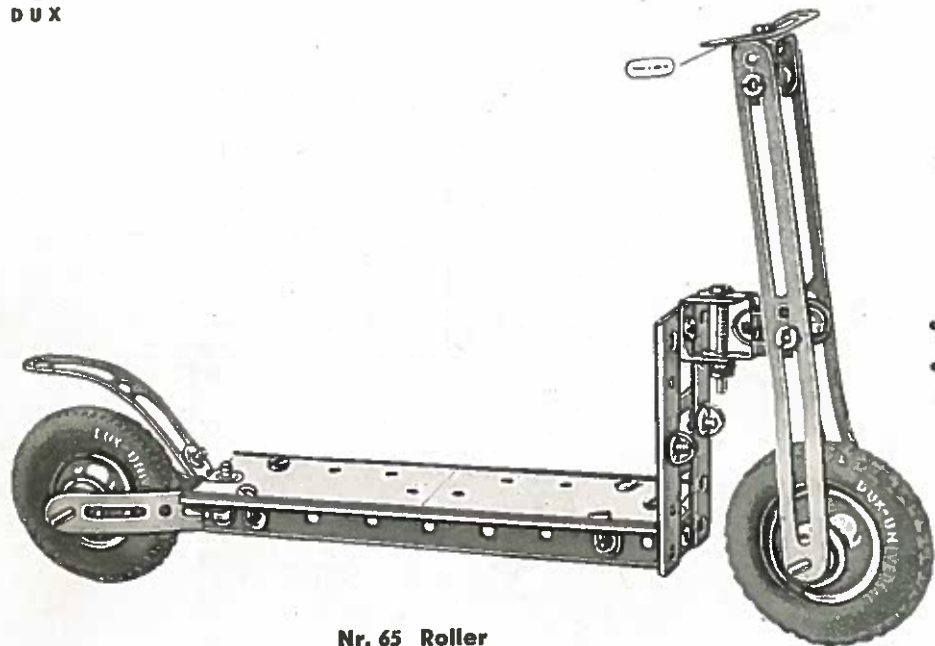

Nr. 65 Roller

Teile für Modell 66		
Nr. 1005 = 3 Stück	Nr. 1021 = 3 Stück	Nr. 1036 = 2 Stück
Nr. 1008 = 2 Stück	Nr. 1023 = 4 Stück	Nr. 1037 = 1 Stück
Nr. 1015 = 4 Stück	Nr. 1025 = 2 Stück	Nr. 1039 = 1 Stück
Nr. 1016 = 4 Stück	Nr. 1028 = 8 Stück	Nr. 1061 = 2 Stück
Nr. 1018 = 4 Stück	Nr. 1029 = 26 Stück	Nr. 1071 = 3 Stück
Nr. 1019 = 2 Stück	Nr. 1033 = 42 Stück	Nr. 1072 = 8 Stück
Nr. 1020 = 3 Stück	Nr. 1034 = 4 Stück	Nr. 1075 = 4 Stück



Abb. 66 a Antrieb des Selbstfahrers



Nr. 66 Selbstfahrer

Teile für Modell 65	
Nr. 1005 = 2 Stück	Nr. 1029 = 11 Stück
Nr. 1008 = 1 Stück	Nr. 1033 = 23 Stück
Nr. 1015 = 4 Stück	Nr. 1034 = 4 Stück
Nr. 1016 = 2 Stück	Nr. 1036 = 2 Stück
Nr. 1017 = 2 Stück	Nr. 1061 = 4 Stück
Nr. 1018 = 4 Stück	Nr. 1071 = 1 Stück
Nr. 1023 = 2 Stück	Nr. 1072 = 2 Stück
Nr. 1028 = 6 Stück	Nr. 1075 = 2 Stück

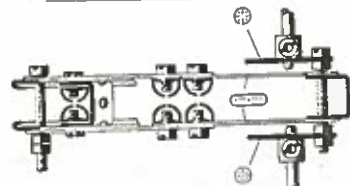
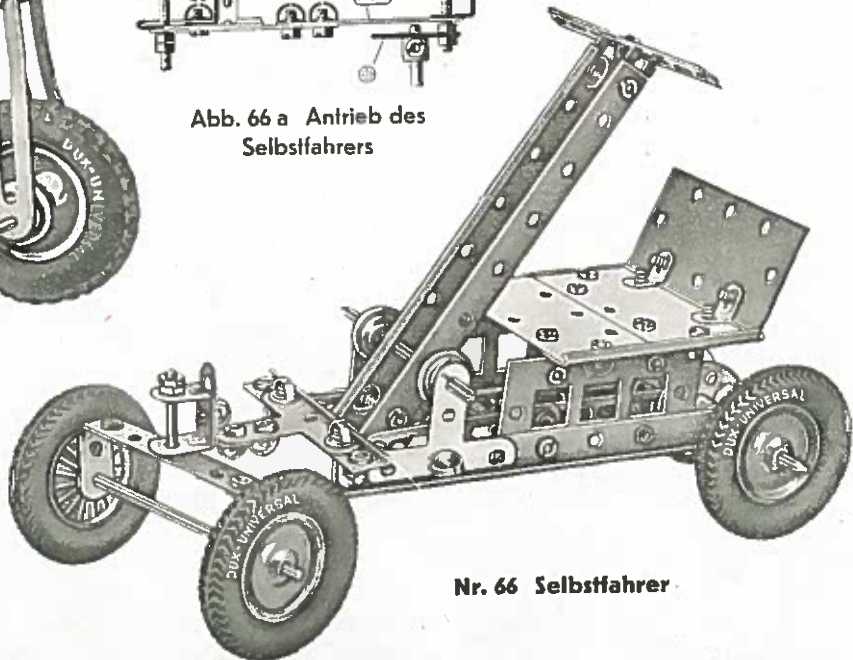
Teile für Modell 67

Nr. 1004	=	1 Stück
Nr. 1015	=	4 Stück
Nr. 1016	=	4 Stück
Nr. 1017	=	1 Stück
Nr. 1018	=	1 Stück
Nr. 1019	=	2 Stück
Nr. 1020	=	4 Stück
Nr. 1021	=	2 Stück
Nr. 1022	=	1 Stück
Nr. 1023	=	1 Stück
Nr. 1025	=	2 Stück
Nr. 1028	=	4 Stück
Nr. 1029	=	17 Stück
Nr. 1033	=	25 Stück
Nr. 1034	=	1 Stück
Nr. 1036	=	1 Stück
Nr. 1061	=	2 Stück
Nr. 1071	=	3 Stück
Nr. 1072	=	8 Stück

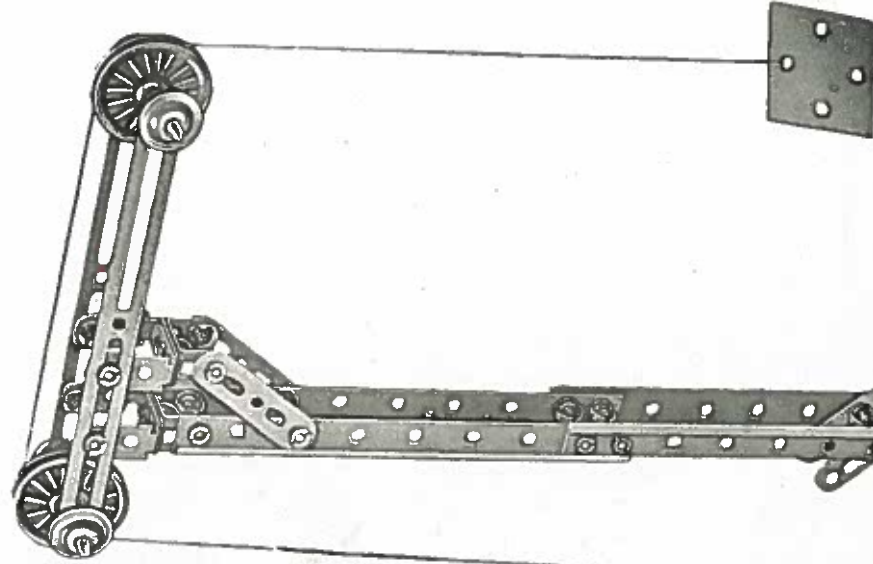

Nr. 68 Baukran

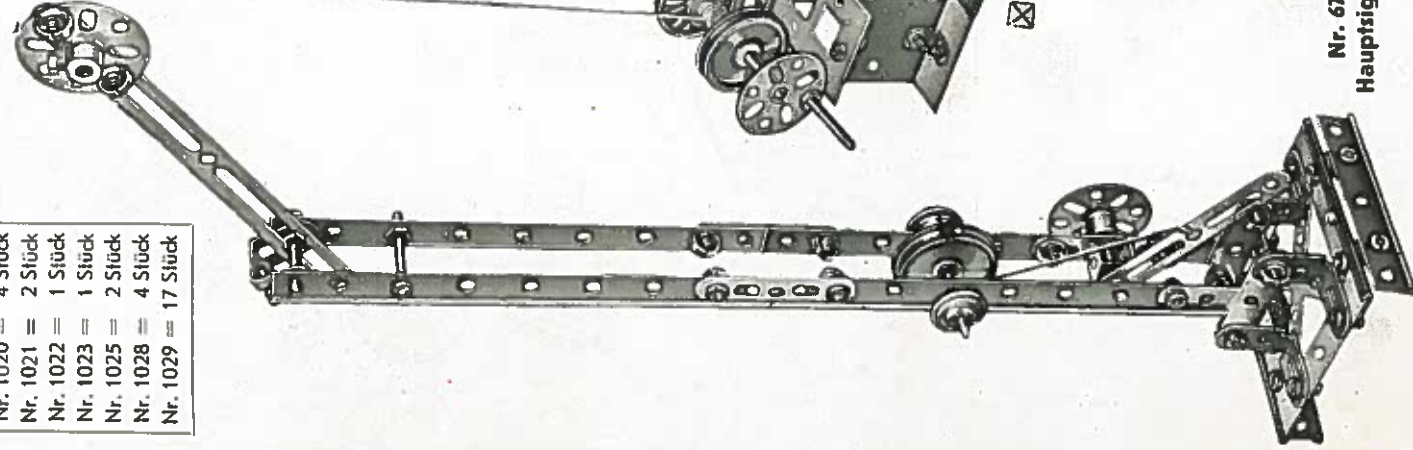

Nr. 67
Hauptsignal

Teile für Modell 68

Nr. 1001	=	2 Stück
Nr. 1004	=	2 Stück
Nr. 1005	=	6 Stück
Nr. 1008	=	2 Stück
Nr. 1010	=	1 Stück
Nr. 1015	=	4 Stück
Nr. 1016	=	4 Stück
Nr. 1017	=	2 Stück
Nr. 1018	=	4 Stück
Nr. 1019	=	2 Stück
Nr. 1020	=	4 Stück
Nr. 1023	=	4 Stück
Nr. 1025	=	1 Stück
Nr. 1028	=	18 Stück
Nr. 1029	=	24 Stück
Nr. 1033	=	60 Stück
Nr. 1034	=	4 Stück
Nr. 1036	=	2 Stück
Nr. 1039	=	1 Stück
Nr. 1061	=	4 Stück
Nr. 1071	=	1 Stück
Nr. 1072	=	1 Stück

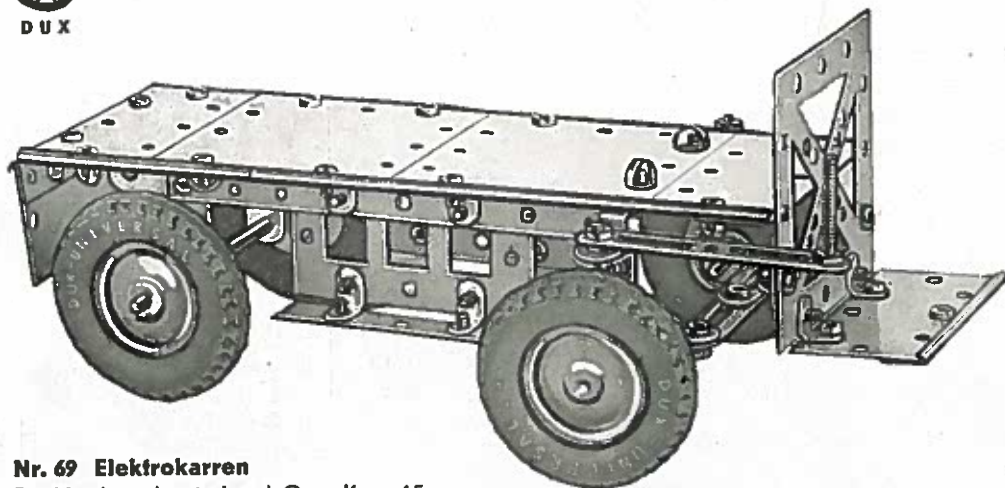

Nr. 69 Elektrokarren

Die Vorderräder sind nach Grundform 15 gelagert.

Teile für Modell 70

Nr. 1001	= 2 Stück
Nr. 1005	= 6 Stück
Nr. 1008	= 2 Stück
Nr. 1015	= 4 Stück
Nr. 1016	= 4 Stück
Nr. 1017	= 1 Stück
Nr. 1020	= 2 Stück
Nr. 1021	= 4 Stück
Nr. 1022	= 2 Stück
Nr. 1023	= 4 Stück
Nr. 1028	= 4 Stück
Nr. 1029	= 20 Stück
Nr. 1033	= 28 Stück
Nr. 1037	= 2 Stück
Nr. 1061	= 4 Stück
Nr. 1071	= 1 Stück
Nr. 1072	= 2 Stück
Nr. 1075	= 4 Stück



Abb. 69a Unteransicht der Vorderachse mit Steuerung des Elektrokarrens



Abb. 70 a Lagerung der Vorderachse des Plattenwagens

Teile für Modell 69

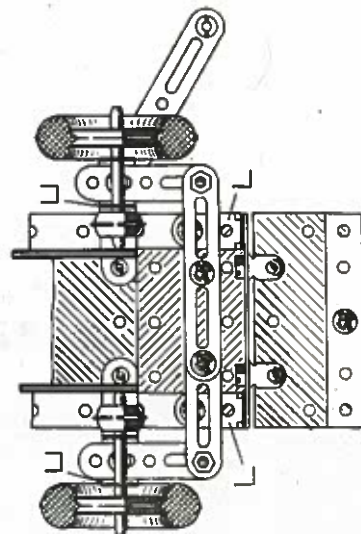
Nr. 1001	= 2 Stück
Nr. 1004	= 2 Stück
Nr. 1005	= 4 Stück
Nr. 1008	= 2 Stück
Nr. 1015	= 4 Stück
Nr. 1016	= 4 Stück
Nr. 1018	= 3 Stück
Nr. 1019	= 2 Stück
Nr. 1020	= 4 Stück
Nr. 1021	= 2 Stück
Nr. 1023	= 4 Stück
Nr. 1028	= 12 Stück
Nr. 1029	= 19 Stück
Nr. 1033	= 43 Stück

Nr. 1034	= 4 Stück
Nr. 1036	= 2 Stück
Nr. 1037	= 1 Stück
Nr. 1061	= 4 Stück
Nr. 1071	= 3 Stück
Nr. 1072	= 7 Stück
Nr. 1075	= 4 Stück

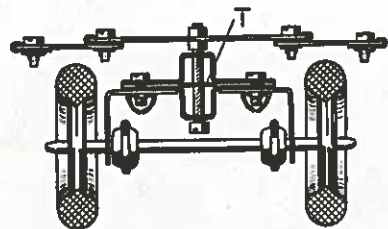
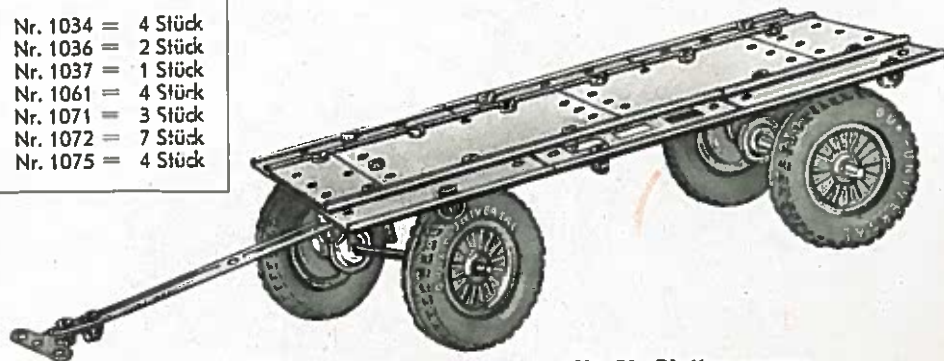

Nr. 70 Plattenwagen



Abb. 71 a Waagebalken



Abb. 72a Befestigung der Lenkstange am Kastenkarren

Nr. 72 Kastenkarren

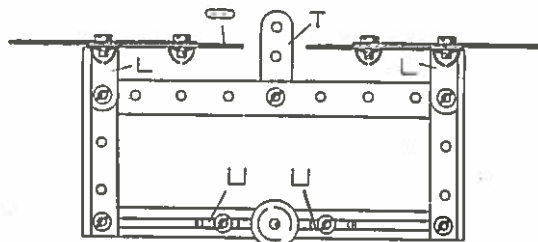

Nr. 71 Waage

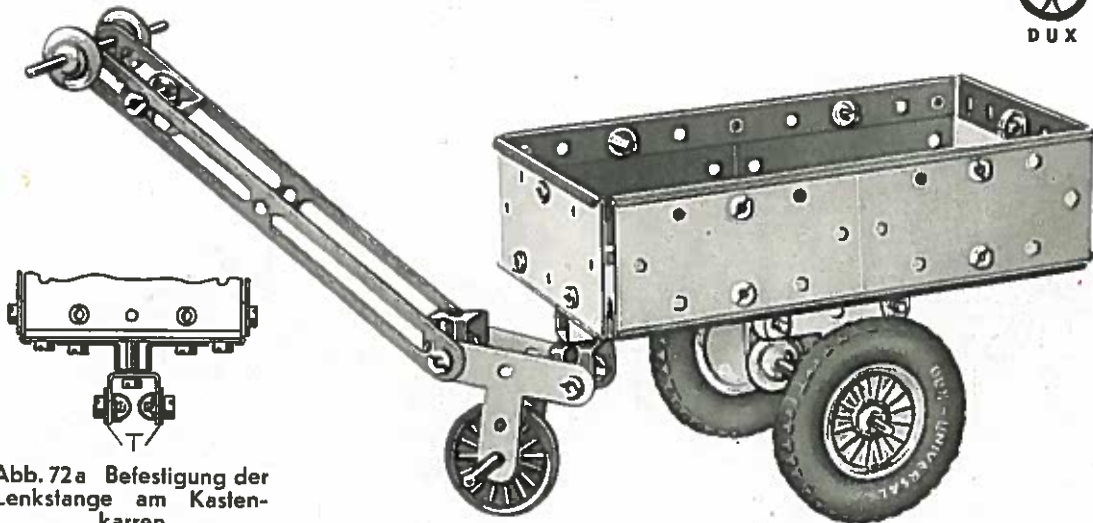
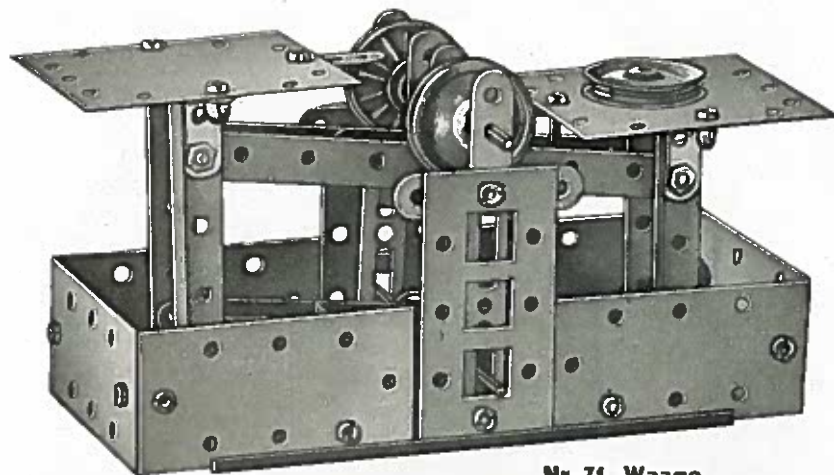
Teile für Modell 71	Nr. 1028 = 8 Stück	Nr. 1017 = 2 Stück
Nr. 1001 = 2 Stück	Nr. 1029 = 18 Stück	Nr. 1021 = 4 Stück
Nr. 1004 = 2 Stück	Nr. 1033 = 38 Stück	Nr. 1022 = 1 Stück
Nr. 1005 = 6 Stück	Nr. 1034 = 2 Stück	Nr. 1023 = 3 Stück
Nr. 1008 = 2 Stück	Nr. 1037 = 2 Stück	Nr. 1028 = 12 Stück
Nr. 1015 = 4 Stück	Nr. 1061 = 4 Stück	Nr. 1029 = 12 Stück
Nr. 1016 = 4 Stück	Nr. 1071 = 4 Stück	Nr. 1033 = 36 Stück
Nr. 1017 = 2 Stück	Nr. 1072 = 8 Stück	Nr. 1034 = 3 Stück
Nr. 1018 = 2 Stück		Nr. 1036 = 1 Stück
Nr. 1019 = 2 Stück	Teile für Modell 72	Nr. 1037 = 1 Stück
Nr. 1020 = 4 Stück	Nr. 1001 = 2 Stück	Nr. 1039 = 1 Stück
Nr. 1021 = 4 Stück	Nr. 1005 = 6 Stück	Nr. 1061 = 4 Stück
Nr. 1023 = 2 Stück	Nr. 1015 = 4 Stück	Nr. 1071 = 1 Stück
Nr. 1027 = 2 Stück	Nr. 1016 = 4 Stück	Nr. 1072 = 2 Stück
		Nr. 1075 = 2 Stück

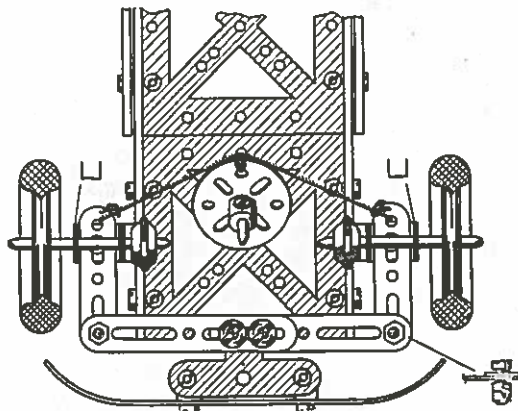

DUX

Abb. 74a Unteransicht mit Steuerung
des Modelles Nr. 74 auf Seite 25

Teile für Modell 73

Nr. 1001 = 2 Stück	Nr. 1036 = 2 Stück
Nr. 1004 = 2 Stück	Nr. 1037 = 1 Stück
Nr. 1005 = 6 Stück	Nr. 1061 = 1 Stück
Nr. 1003 = 2 Stück	Nr. 1071 = 1 Stück
Nr. 1015 = 4 Stück	Nr. 1072 = 1 Stück
Nr. 1016 = 4 Stück	
Nr. 1017 = 2 Stück	
Nr. 1018 = 4 Stück	
Nr. 1020 = 4 Stück	
Nr. 1021 = 2 Stück	
Nr. 1022 = 1 Stück	
Nr. 1023 = 4 Stück	
Nr. 1025 = 1 Stück	
Nr. 1027 = 2 Stück	
Nr. 1028 = 26 Stück	
Nr. 1029 = 10 Stück	
Nr. 1033 = 66 Stück	

**Nr. 73 Schrägaufzug**Der Ausleger ist mit 2 Schraubtaschen
angeschraubt

Abb. 73 a Unteransicht des Förderwagens

Teile für Modell 75

- | | |
|---------------------|--------------------|
| Nr. 1001 = 2 Stück | Nr. 1037 = 2 Stück |
| Nr. 1004 = 2 Stück | Nr. 1061 = 2 Stück |
| Nr. 1005 = 6 Stück | Nr. 1075 = 4 Stück |
| Nr. 1007 = 1 Stück | |
| Nr. 1008 = 2 Stück | |
| Nr. 1010 = 2 Stück | |
| Nr. 1015 = 4 Stück | |
| Nr. 1016 = 4 Stück | |
| Nr. 1017 = 2 Stück | |
| Nr. 1018 = 4 Stück | |
| Nr. 1019 = 2 Stück | |
| Nr. 1020 = 4 Stück | |
| Nr. 1021 = 4 Stück | |
| Nr. 1023 = 4 Stück | |
| Nr. 1028 = 30 Stück | |
| Nr. 1029 = 8 Stück | |
| Nr. 1033 = 70 Stück | |
| Nr. 1034 = 2 Stück | |

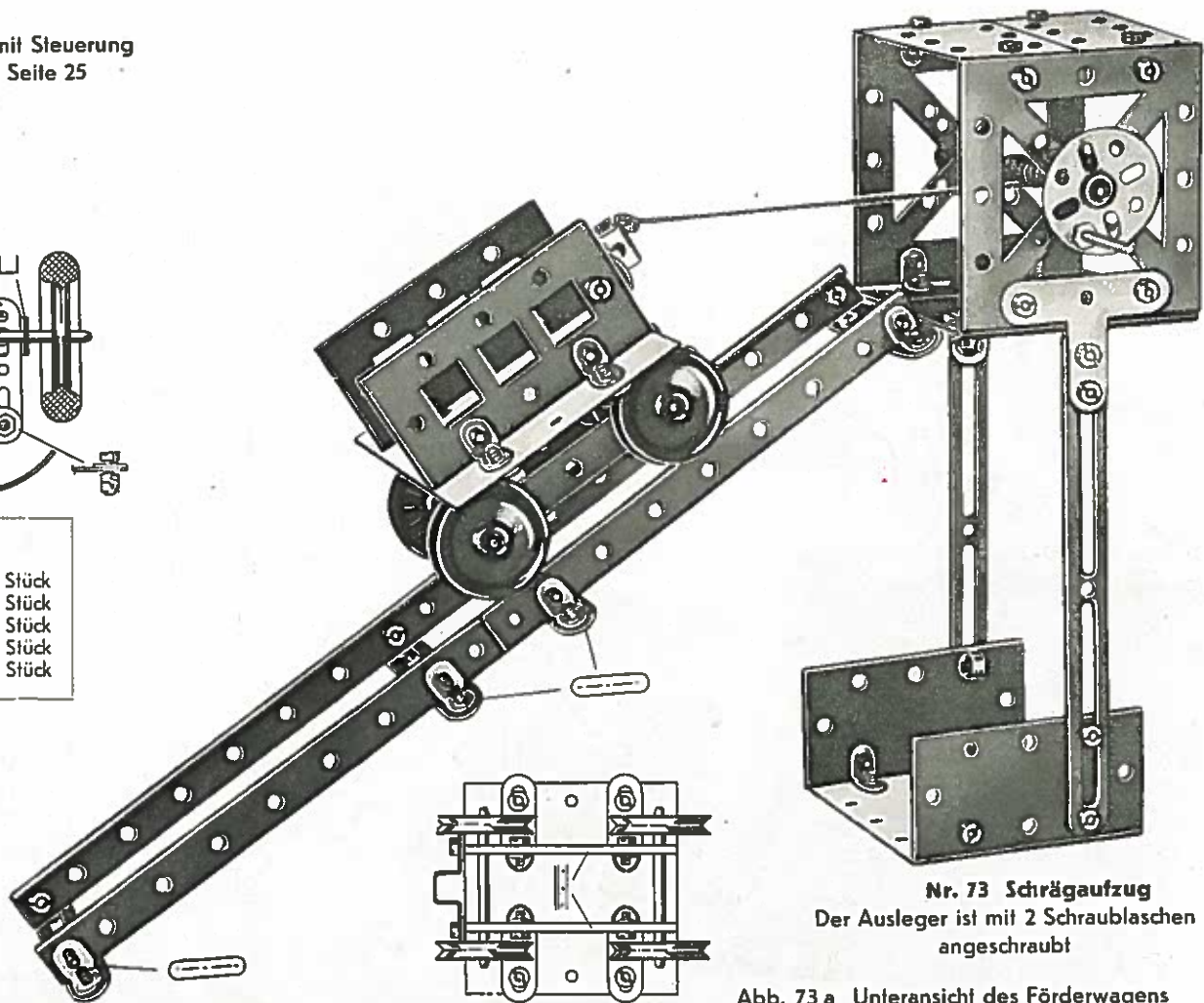

Abb. 75a Unteransicht des Lastautos



Nr. 75 Lastauto

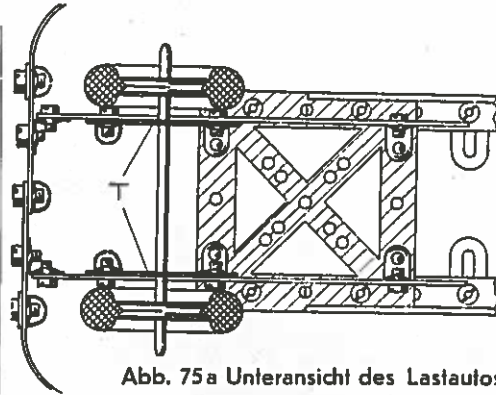
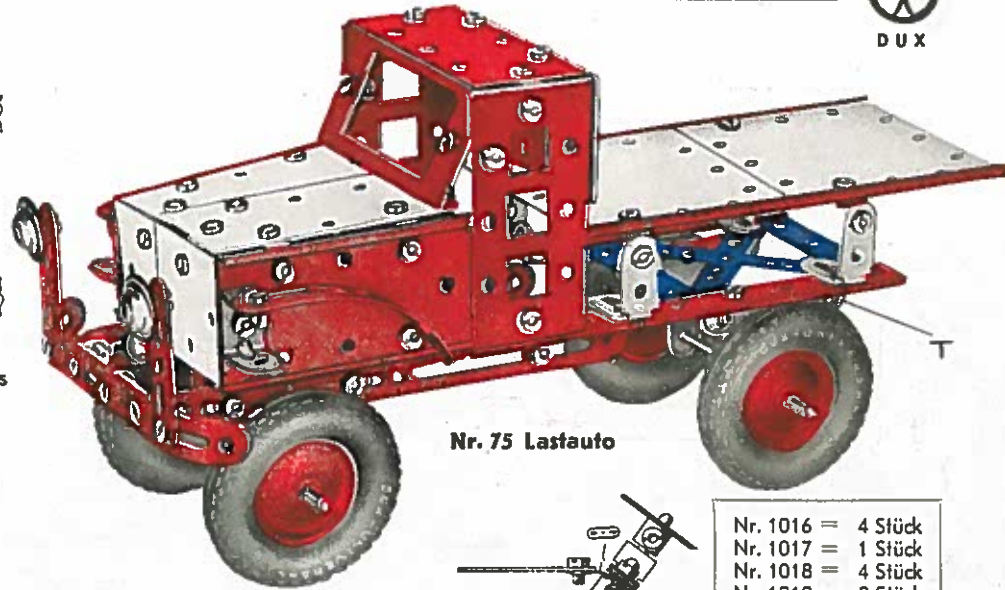
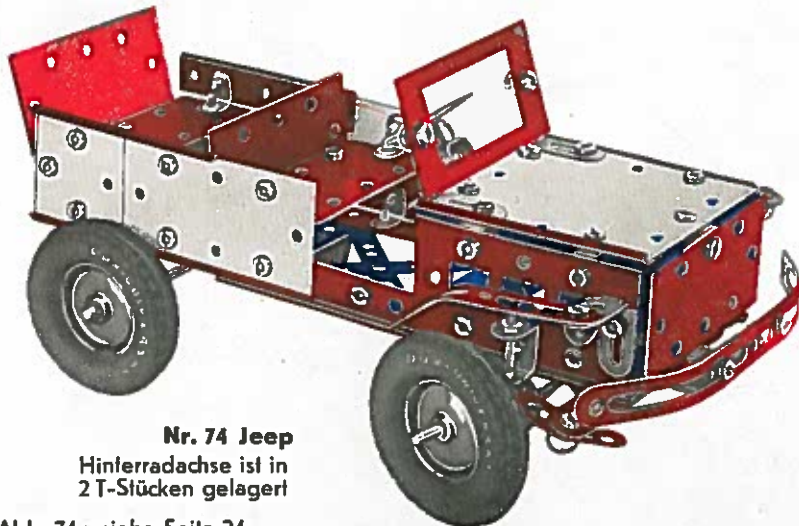

Nr. 74 Jeep
Hinterradachse ist in
2 T-Stücken gelagert

Abb. 74 a siehe Seite 24



Abb. 74b
Steuerrad
und Steuerwelle



Abb. 74 c Befestigung
eines Vorderrades

Teile für Modell 74

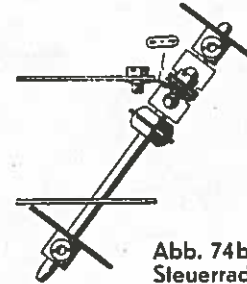
- | | |
|--------------------|--------------------|
| Nr. 1001 = 2 Stück | Nr. 1037 = 1 Stück |
| Nr. 1004 = 2 Stück | Nr. 1039 = 1 Stück |
| Nr. 1005 = 6 Stück | Nr. 1061 = 3 Stück |
| Nr. 1007 = 1 Stück | Nr. 1071 = 2 Stück |
| Nr. 1008 = 2 Stück | Nr. 1072 = 8 Stück |
| Nr. 1010 = 2 Stück | Nr. 1074 = 2 Stück |
| Nr. 1015 = 4 Stück | Nr. 1075 = 4 Stück |

- | |
|---------------------|
| Nr. 1016 = 4 Stück |
| Nr. 1017 = 1 Stück |
| Nr. 1018 = 4 Stück |
| Nr. 1019 = 2 Stück |
| Nr. 1020 = 4 Stück |
| Nr. 1021 = 3 Stück |
| Nr. 1022 = 2 Stück |
| Nr. 1023 = 4 Stück |
| Nr. 1025 = 2 Stück |
| Nr. 1027 = 2 Stück |
| Nr. 1028 = 23 Stück |
| Nr. 1029 = 19 Stück |
| Nr. 1033 = 69 Stück |
| Nr. 1034 = 4 Stück |
| Nr. 1036 = 2 Stück |

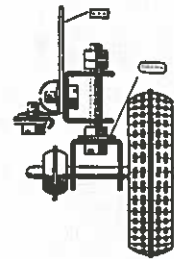
Teile für Modell 76

Nr. 1001 = 1 Stück	Nr. 1023 = 4 Stück
Nr. 1004 = 2 Stück	Nr. 1025 = 2 Stück
Nr. 1005 = 3 Stück	Nr. 1028 = 8 Stück
Nr. 1008 = 2 Stück	Nr. 1029 = 20 Stück
Nr. 1010 = 2 Stück	Nr. 1033 = 36 Stück
Nr. 1015 = 4 Stück	Nr. 1037 = 2 Stück
Nr. 1016 = 4 Stück	Nr. 1040 = 1 Stück
Nr. 1017 = 1 Stück	Nr. 1061 = 3 Stück
Nr. 1018 = 1 Stück	Nr. 1071 = 3 Stück
Nr. 1020 = 3 Stück	Nr. 1072 = 3 Stück

Teile für Modell 77

Nr. 1004 = 2 Stück	Nr. 1023 = 2 Stück
Nr. 1005 = 6 Stück	Nr. 1025 = 2 Stück
Nr. 1008 = 2 Stück	Nr. 1028 = 18 Stück
Nr. 1010 = 2 Stück	Nr. 1029 = 9 Stück
Nr. 1015 = 4 Stück	Nr. 1033 = 45 Stück
Nr. 1016 = 4 Stück	Nr. 1034 = 3 Stück
Nr. 1017 = 2 Stück	Nr. 1037 = 1 Stück
Nr. 1019 = 2 Stück	Nr. 1039 = 1 Stück
Nr. 1020 = 2 Stück	Nr. 1061 = 4 Stück
Nr. 1021 = 2 Stück	Nr. 1071 = 3 Stück
Nr. 1072 = 6 Stück	

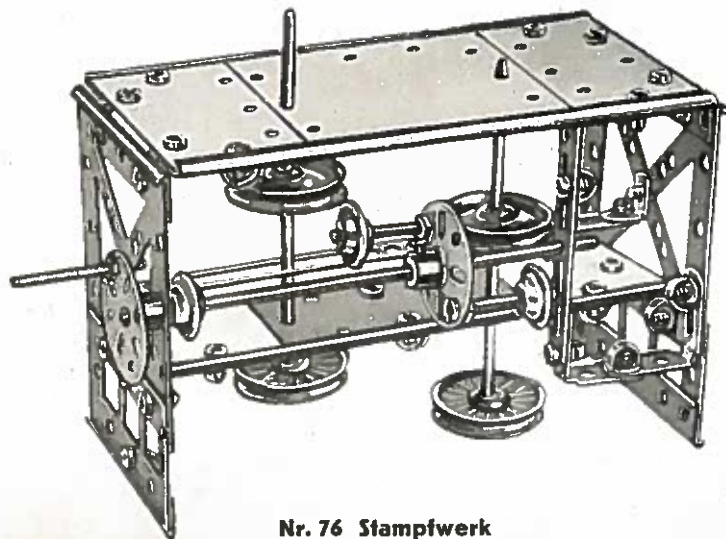

Nr. 76 Stampwerk

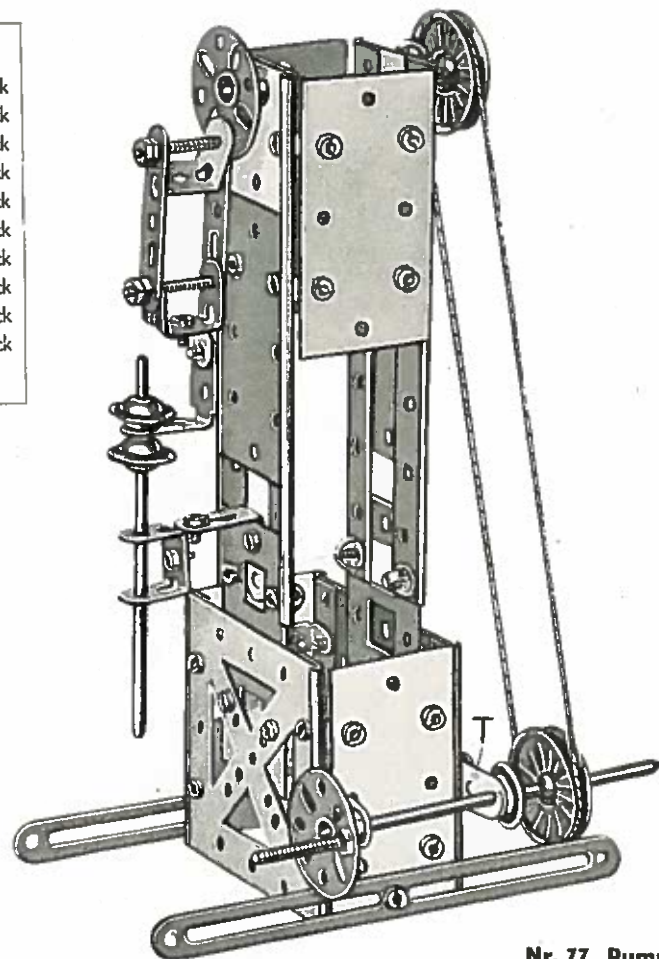

Nr. 77 Pumpe



Abb. 201 b Befestigung der mittleren Räder



Abb. 201 a Befestigung der vorderen und hinteren Räder der Elektrolokomotive

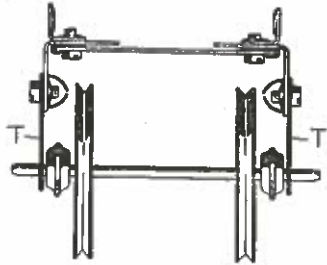

Nr. 201 Elektrolokomotive

Teile für Modell 201				
Nr. 1001 = 6 Stück	Nr. 1010 = 2 Stück	Nr. 1018 = 4 Stück	Nr. 1024 = 2 Stück	Nr. 1034 = 4 Stück
Nr. 1004 = 4 Stück	Nr. 1014 = 4 Stück	Nr. 1020 = 4 Stück	Nr. 1025 = 2 Stück	Nr. 1037 = 3 Stück
Nr. 1005 = 8 Stück	Nr. 1015 = 8 Stück	Nr. 1021 = 4 Stück	Nr. 1028 = 46 Stück	Nr. 1061 = 6 Stück
Nr. 1007 = 2 Stück	Nr. 1016 = 6 Stück	Nr. 1022 = 2 Stück	Nr. 1029 = 6 Stück	Nr. 1071 = 4 Stück
Nr. 1008 = 4 Stück	Nr. 1017 = 2 Stück	Nr. 1023 = 4 Stück	Nr. 1033 = 98 Stück	Nr. 1072 = 13 Stück
				Nr. 1074 = 3 Stück

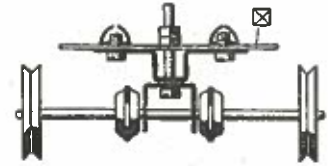
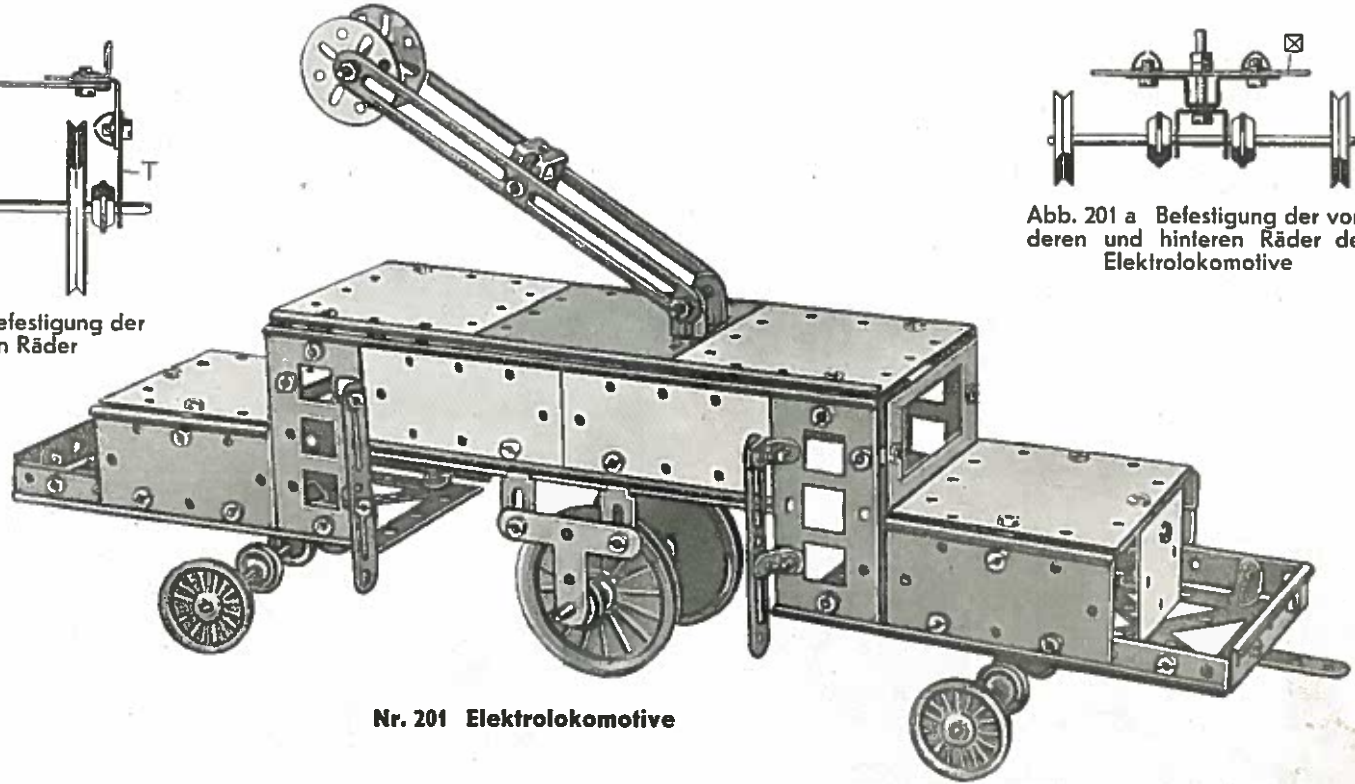
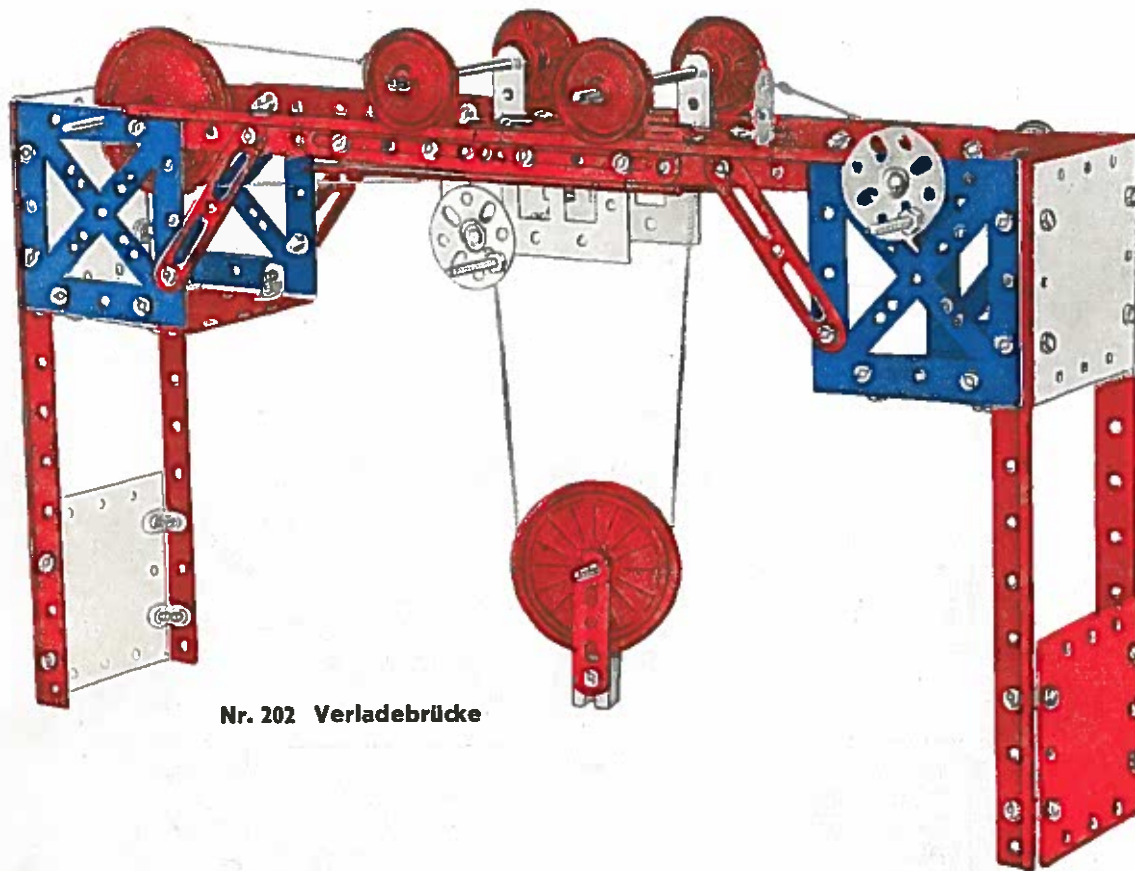

Nr. 202 Verladebrücke



Abb. 202 a Ansicht der Laufkatze der Verladebrücke

Teile für Modell 202

Nr. 1001 = 6 Stück	Nr. 1024 = 2 Stück
Nr. 1004 = 4 Stück	Nr. 1025 = 2 Stück
Nr. 1008 = 4 Stück	Nr. 1028 = 40 Stück
Nr. 1014 = 4 Stück	Nr. 1029 = 16 Stück
Nr. 1015 = 8 Stück	Nr. 1033 = 96 Stück
Nr. 1016 = 2 Stück	Nr. 1034 = 1 Stück
Nr. 1017 = 2 Stück	Nr. 1036 = 1 Stück
Nr. 1018 = 4 Stück	Nr. 1037 = 3 Stück
Nr. 1019 = 2 Stück	Nr. 1039 = 1 Stück
Nr. 1020 = 2 Stück	Nr. 1040 = 1 Stück
Nr. 1021 = 4 Stück	Nr. 1061 = 6 Stück
Nr. 1023 = 4 Stück	Nr. 1071 = 2 Stück
	Nr. 1072 = 2 Stück

Teile für Modell 203

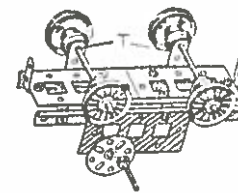
- Nr. 1001 = 6 Stück
- Nr. 1004 = 4 Stück
- Nr. 1005 = 8 Stück
- Nr. 1007 = 1 Stück
- Nr. 1008 = 4 Stück
- Nr. 1010 = 2 Stück
- Nr. 1014 = 4 Stück
- Nr. 1015 = 8 Stück
- Nr. 1016 = 6 Stück
- Nr. 1017 = 2 Stück
- Nr. 1018 = 2 Stück
- Nr. 1019 = 2 Stück
- Nr. 1020 = 2 Stück
- Nr. 1021 = 4 Stück
- Nr. 1022 = 1 Stück
- Nr. 1023 = 4 Stück
- Nr. 1024 = 2 Stück
- Nr. 1025 = 3 Stück
- Nr. 1028 = 41 Stück
- Nr. 1029 = 17 Stück
- Nr. 1033 = 99 Stück
- Nr. 1034 = 4 Stück
- Nr. 1037 = 3 Stück
- Nr. 1061 = 5 Stück
- Nr. 1071 = 3 Stück
- Nr. 1072 = 13 Stück
- Nr. 1074 = 4 Stück
- Nr. 1075 = 4 Stück
- Nr. 1076 = 2 Stück



Abb. 203 b Steuerung



Abb. 203 c Lager der Kurbelwelle

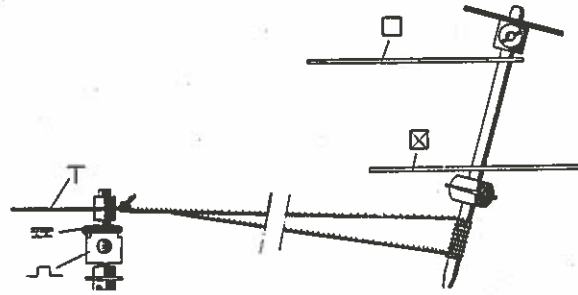

Abb. 203 a Befestigung der Vorderräder

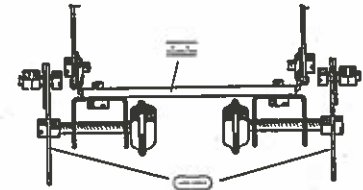

Nr. 203 Lokomobile

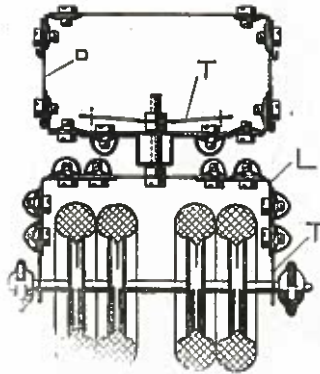
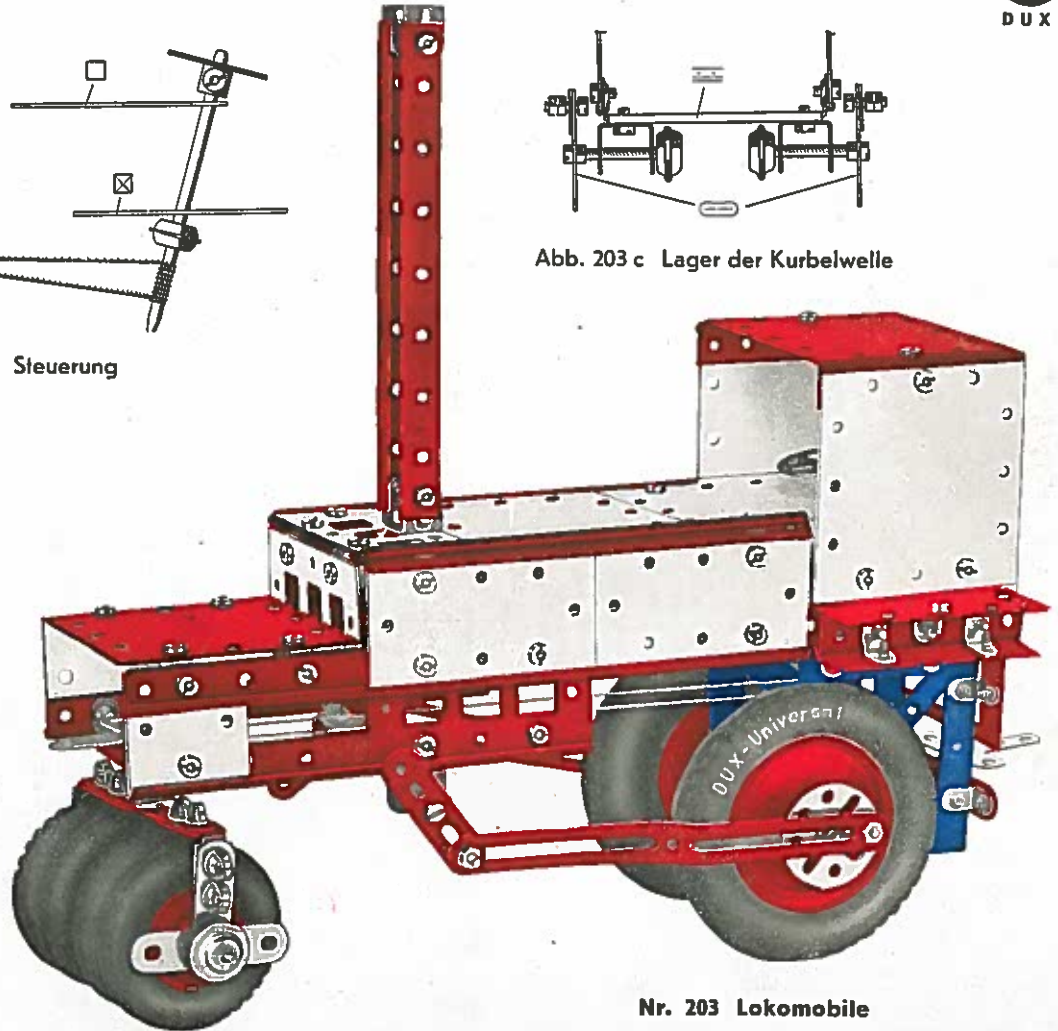

DUX

Bauteile der DUX-Universal-Metallbaukästen

Für jedes Bauteil wurde ein Zeichen gewählt, das in den nachstehenden Abbildungen zu sehen ist. Diese Zeichen befinden sich auch an verschiedenen Modellabbildungen und Teilzeichnungen. Sie besagen, daß an der bezeichneten Stelle ein Bauteil des betreffenden Zeichens verwendet wurde. Die an den Modellen verwendete Schnur gehört nicht zum Inhalt der Baukästen.

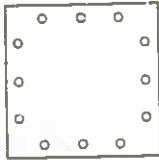

Nr. 1001 Quadratplatte 60×60 mm

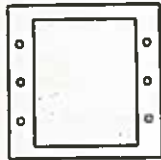

Nr. 1003 Quadratrahmen 60×60 mm

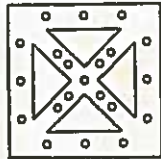

Nr. 1004 Quadratplatte, durchbrochen, 60×60 mm

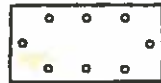

Nr. 1005 Rechteckplatte 60×30 mm



Nr. 1007 Rechteckrahmen 60×30 mm



Nr. 1008 Rechteckplatte, durchbrochen, 60×30 mm



Nr. 1010 Quadratplatte, klein, 30×30 mm

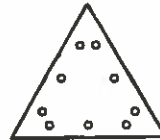

Nr. 1012 Dreieckplatte 60×60×60 mm



Nr. 1013 Dreieckplatte, durchbrochen, 60×60×60 mm



Nr. 1014 Tragschiene 180 mm



Nr. 1015 Tragschiene 120 mm



Nr. 1016 Tragschiene 60 mm



Nr. 1017 Strebe 120 mm



Nr. 1018 Strebe 60 mm



Nr. 1019 Strebe 40 mm



Nr. 1020 Verbindungswinkel



Nr. 1021 T-Stück



Nr. 1022 Lagerbock



Nr. 1023 Laufrad, klein, 27 mm ϕ



Nr. 1024 Laufrad, groß, 46 mm ϕ



Nr. 1025 Lochscheibenrad mit Stellschraube



Nr. 1026 DUX-Schraubenzieher



Nr. 1027 DUX-Schraublasche



Nr. 1028 DUX-Schraubwinkel



Nr. 1029 DUX-Bügelmutter



Nr. 1030 Kronenrad, 26 Zähne, mit Stellschraube



Nr. 1031 Stirnrad, klein, 15 Zähne

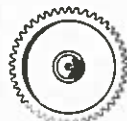

Nr. 1032 Stirnrad, groß, 45 Zähne



Nr. 1033 DUX-Schraube



Nr. 1034 U-Stück



Nr. 1036 Nutachse 45 mm = 1

Nr. 1037 Nutachse 85 mm = 3

Nr. 1038 Nutachse 145 mm = 5

Nr. 1039 Nutachse 65 mm = 2

Nr. 1040 Nutachse 105 mm = 4



Nr. 1061 Stelling



Nr. 1071 Schraube 23 mm lang



Nr. 1072 Sechskantmutter, passend zu Nr. 1071 und 1074



Nr. 1073 Schraubenschlüssel für Sechskantmutter



Nr. 1074 Schraube 6 mm lang



Nr. 1075 DUX-Autoreifen, 47 mm, passend zu Nr. 1023



Nr. 1076 DUX-Autoreifen, 74 mm, passend zu Nr. 1024

Nr. 1101 Vorlagenbuch für DUX-UNI Nr. 101

Nr. 1102 Vorlagenbuch für DUX-UNI Nr. 101 und Nr. 102

Nr. 1103 Vorlagenbuch für DUX-UNI Nr. 103



DUX

Modell aus DUX - Universal-Metallbaukasten Nr. 103 oder 102 u. 102a oder Nr. 101, 101a u. 102a



Abb. 301 d Antrieb mit Seiltrommel (Schnitt durch das Kranhaus)



Teile für Modell 301

Nr. 1001 = 8 Stück	Nr. 1023 = 4 Stück
Nr. 1003 = 2 Stück	Nr. 1024 = 4 Stück
Nr. 1004 = 4 Stück	Nr. 1025 = 4 Stück
Nr. 1005 = 14 Stück	Nr. 1028 = 51 Stück
Nr. 1007 = 2 Stück	Nr. 1029 = 68 Stück
Nr. 1008 = 6 Stück	Nr. 1030 = 1 Stück
Nr. 1010 = 6 Stück	Nr. 1031 = 2 Stück
Nr. 1012 = 2 Stück	Nr. 1032 = 1 Stück
Nr. 1013 = 2 Stück	Nr. 1033 = 170 Stück
Nr. 1014 = 8 Stück	Nr. 1034 = 6 Stück
Nr. 1015 = 12 Stück	Nr. 1036 = 1 Stück
Nr. 1016 = 8 Stück	Nr. 1037 = 4 Stück
Nr. 1017 = 2 Stück	Nr. 1038 = 3 Stück
Nr. 1018 = 8 Stück	Nr. 1039 = 1 Stück
Nr. 1019 = 4 Stück	Nr. 1061 = 8 Stück
Nr. 1020 = 8 Stück	Nr. 1071 = 6 Stück
Nr. 1021 = 8 Stück	Nr. 1072 = 2 Stück
Nr. 1022 = 1 Stück	Nr. 1075 = 4 Stück
Nr. 1076 = 4 Stück	

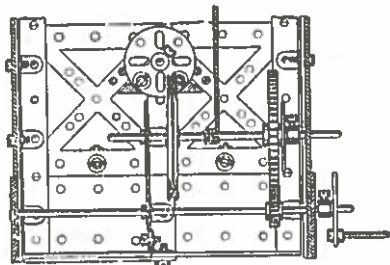
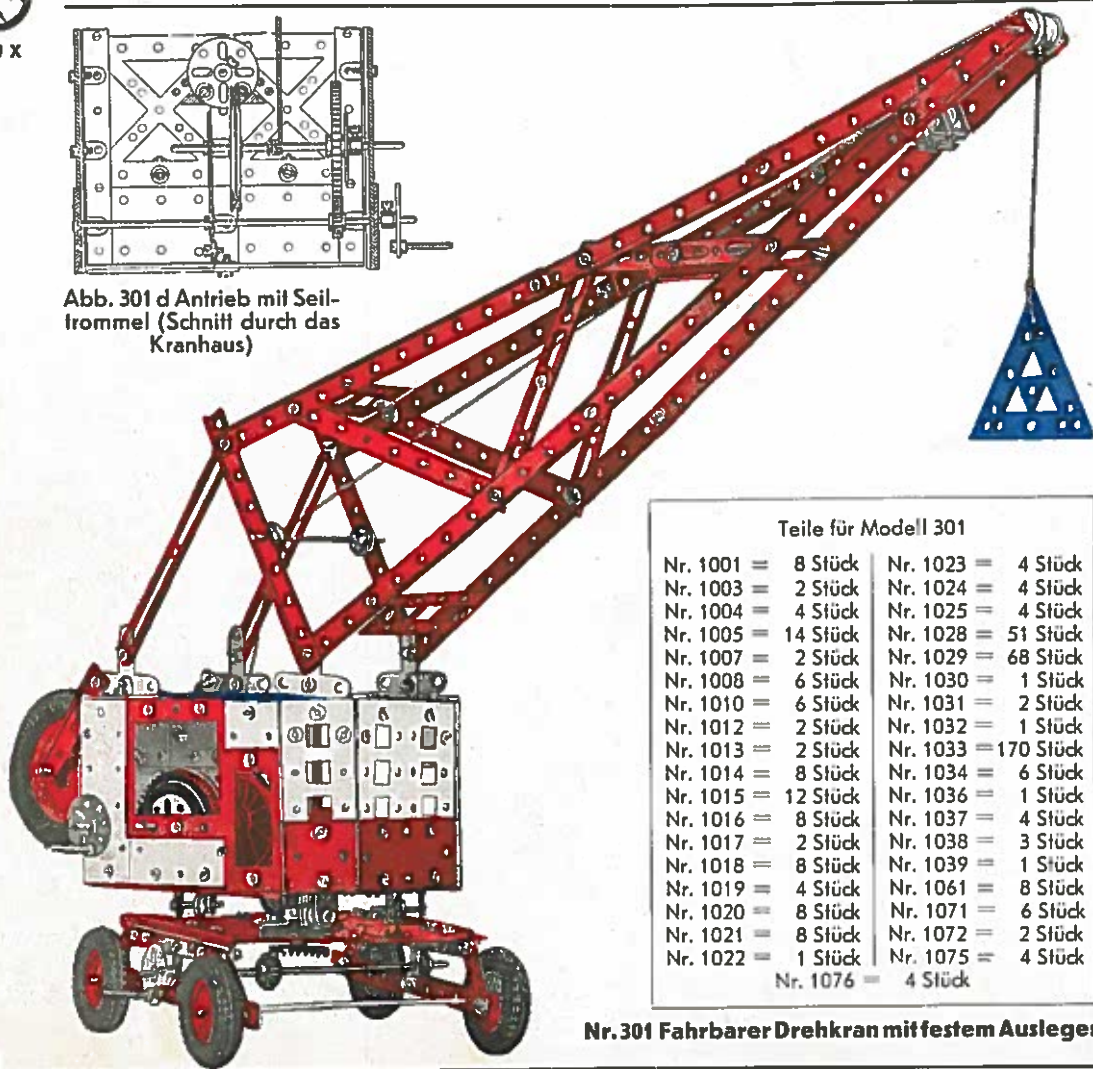
Nr. 301 Fahrbarer Drehkran mit festem Ausleger



Abb. 301 a Aufsicht auf das Kranhaus



Abb. 301 b Unteransicht des Kranhausbodens

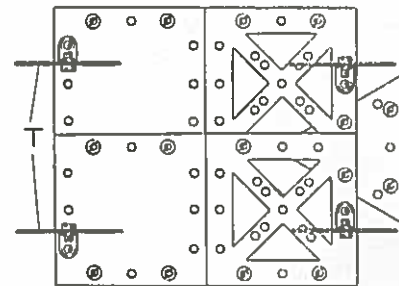

Abb. 301 c Aufsicht auf das Drehgestell

Inhaltsverzeichnis der DUX-Universal-Metallbaukästen

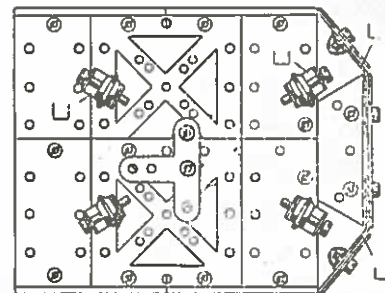
Teil-Nr.	Bezeichnung	Uni 101	Uni 101a	Uni 102	Uni 102a	Uni 103	Teil-Nr.	Bezeichnung	Uni 101	Uni 101a	Uni 102	Uni 102a	Uni 103
1001	Quadratplatte 60x60 mm	2	4	6	4	10	1030	Kronenrad mit Stellschraube	-	-	-	1	1
1003	Quadratrahmen 60x60 mm	-	-	-	2	2	1031	Stirnrad 15 Zähne	-	-	-	2	2
1004	Quadratplatte, durchbrochen, 60x60 mm	2	2	4	-	4	1032	Stirnrad 45 Zähne	-	-	-	1	1
1005	Rechteckplatte 60x30 mm	6	2	8	6	14	1033	DUX-Schraube	70	30	100	70	170
1007	Rechteckrahmen 60x30 mm	1	1	2	1	3	1034	U-Stück	4	-	4	2	6
1008	Rechteckplatte, durchbrochen, 60x30 mm	2	2	4	2	6	1036	Nutachse 45 mm lang	2	1	3	1	4
1010	Quadratplatte, klein, 30x30 mm	2	-	2	4	6	1037	Nutachse 85 mm lang	2	1	3	3	6
1012	Dreieckplatte 60x60x60 mm	-	-	-	2	2	1038	Nutachse 145 mm lang	-	-	-	3	3
1013	Dreieckplatte, durchbrochen, 60x60x60 mm	-	-	-	2	2	1039	Nutachse 65 mm lang	1	1	2	1	3
1014	Tragschiene 180 mm	-	4	4	4	8	1040	Nutachse 105 mm lang	1	1	2	-	2
1015	Tragschiene 120 mm	4	4	8	4	12	1061	Stellring	4	2	6	3	9
1016	Tragschiene 60 mm	4	2	6	2	8	1071	Schraube 23 mm	4	2	6	-	6
1017	Strebe 120 mm	2	-	2	-	2	1072	Sechskantmutter	10	4	14	-	14
1018	Strebe 60 mm	4	-	4	4	8	1073	Schraubenschlüssel	2	-	2	-	2
1019	Strebe 40 mm	2	-	2	2	4	1074	Schraube 6 mm	2	2	4	-	4
1020	Verbindungswinkel	4	2	6	2	8	1075	DUX-Autoreifen 47 mm Φ	4	-	4	-	4
1021	T-Stück	4	2	6	2	8	1076	DUX-Autoreifen 74 mm Φ	-	2	2	2	4
1022	Lagerbock	2	-	2	-	2	1101	Vorlagenbuch f. DUX-UNI Nr. 101	1	-	-	-	-
1023	Laufrad, 27 mm Φ	4	-	4	-	4	1102	Vorlagenbuch f. DUX-UNI Nr. 101 und Nr. 102	-	-	1	-	1
1024	Laufrad, 46 mm Φ	-	2	2	2	4	1102a	Vorlagenbuch f. DUX-UNI Nr. 102	-	1	-	-	-
1025	Lochscheibenrad m. Stellschraube	2	1	3	1	4	1103	Vorlagenbuch f. DUX-UNI Nr. 103	-	-	-	1	1
1026	DUX-Schraubenzieher	1	1	2	-	2	<p>Die Abbildungen der einzelnen Teile sind auf den Seiten 30 und 31 des Vorlagenbuches für DUX-UNI Nr. 101 gezeigt.</p> <p>Die Baukästen Nr. 101 a und Nr. 102 a sind Ergänzungsbaukästen, sie können nicht allein als Baukästen verwendet werden, sondern nur zusammen mit den entsprechenden Grundbaukästen Nr. 101 bzw. 102.</p> <p>Es ergeben: Grundbaukasten Nr. 101 und Ergänzungskasten Nr. 101 a den Grundbaukasten Nr. 102</p> <p style="padding-left: 40px;">Grundbaukasten Nr. 102 und Ergänzungskasten Nr. 102 a den Grundbaukasten Nr. 103.</p> <p>Derjenige, der den DUX-UNI Nr. 101 besitzt, braucht also zur Erweiterung seines Baukastens nicht den neuen Grundbaukasten Nr. 102, sondern nur den Ergänzungskasten Nr. 101 a zu kaufen.</p>						
1027	DUX-Schraublasche	4	2	6	4	10							
1028	DUX-Schraubwinkel	30	20	50	25	75							
1029	DUX-Bügelmutter	25	25	50	25	75							

Seit 20 Jahren

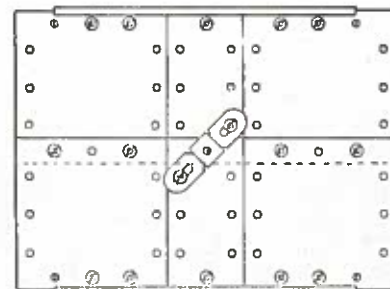
DUX-SPIELWAREN

überall bekannt und beliebt



DUX-AERO 210

der Schleudersegler mit der eleganten Flugbahn zum Spielen im Freien.

DUX-KINO

mit den lustigen und lehrreichen Dux-Filmen. Hänsel und Gretel, Max und Moritz, Rotkäppchen, Schneewittchen, Robinson und viele andere treten lebendig handelnd auf.

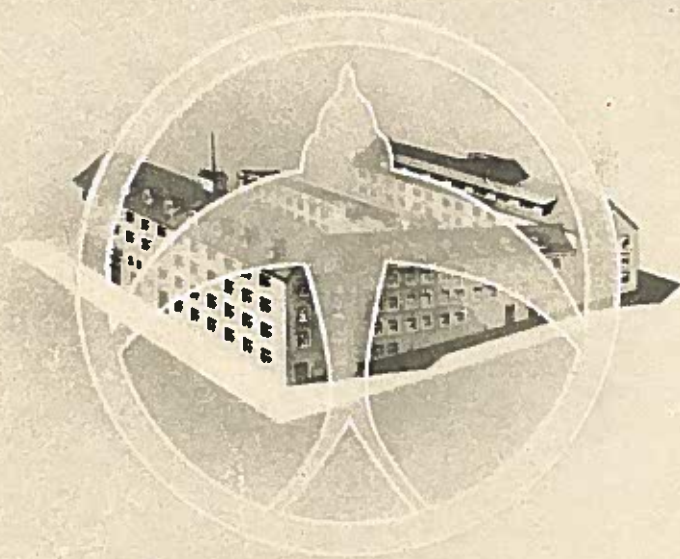

DUX-50

Flugzeugbaukasten zum mühelosen Bau von 4 Typen von Landflugzeugen.

DUX-MOTORBOOT

ein schnittiges Wasserfahrzeug von 38 cm Länge. Ein kräftiger Federmotor läßt es, je nach Steuerung, viele Kreise ziehen oder es läuft auf lange Geradeausfahrt. Es kann nicht sinken.

Die DUX-Fabrik MARKES & CO KG

Lüdenscheid/Westfalen

